



ประกาศกรมธนารักษ์

เรื่อง ประกวดราคาซื้อโครงการจัดหาลิขสิทธิ์ซอฟต์แวร์เพื่อการออกแบบเชิงกราฟิกและซอฟต์แวร์
แปลงเสียงเป็นข้อความ ด้วยวิธีประกวดราคาอิเล็กทรอนิกส์ (e - bidding)

กรมธนารักษ์ มีความประสงค์จะประกวดราคาซื้อโครงการจัดหาลิขสิทธิ์ซอฟต์แวร์เพื่อการออกแบบ
เชิงกราฟิกและซอฟต์แวร์แปลงเสียงเป็นข้อความ ด้วยวิธีประกวดราคาอิเล็กทรอนิกส์ (e - bidding) ราคากลาง
ของงานซื้อในการประกวดราคาครั้งนี้ เป็นเงินทั้งสิ้น ๙,๘๓๑,๘๘๗.๖๐ บาท (เก้าล้านแปดแสนสามหมื่น-
หนึ่งพันแปดร้อยแปดสิบเจ็ดบาทหกสิบสตางค์)

ผู้ยื่นข้อเสนอต้องยื่นข้อเสนอโดยแสดงหลักฐานถึงขีดความสามารถและความพร้อมที่มีอยู่
ในวันยื่นข้อเสนอ โดยมีรายละเอียดดังนี้

๑. ผู้ยื่นข้อเสนอจะต้องมีคุณสมบัติให้เป็นที่ไปตามเอกสารประกวดราคาอิเล็กทรอนิกส์กำหนด
๒. ผู้ยื่นข้อเสนอต้องเสนอราคาทางระบบจัดซื้อจัดจ้างภาครัฐด้วยอิเล็กทรอนิกส์ ในวันที่
๒๘ ตุลาคม ๒๕๖๘ ระหว่างเวลา ๐๙.๐๐ น. ถึง ๑๒.๐๐ น. ซึ่งสามารถจัดเตรียมเอกสาร
ข้อเสนอได้ตั้งแต่วันที่ประกาศจนถึงวันเสนอราคา

๓. ผู้สนใจสามารถดูรายละเอียดและดาวน์โหลดเอกสารประกวดราคาอิเล็กทรอนิกส์
เลขที่ ๖๗/๒๕๖๘ ลงวันที่ ๑๕ ตุลาคม ๒๕๖๘ ผ่านทางระบบจัดซื้อจัดจ้างภาครัฐด้วยอิเล็กทรอนิกส์
ได้ตั้งแต่วันที่ประกาศจนถึงวันเสนอราคา ได้ที่เว็บไซต์ www.treasury.go.th หรือ www.gprocurement.go.th

ประกาศ ณ วันที่ ๑๕ ตุลาคม พ.ศ. ๒๕๖๘

(นายฤชา วรารทร)

รองอธิบดี ปฏิบัติราชการแทน

อธิบดีกรมธนารักษ์

เอกสารประกวดราคาซื้อด้วยวิธีประกวดราคาอิเล็กทรอนิกส์ (e - bidding)

เลขที่ ๒๗/๒๕๖๘

การซื้อโครงการจัดหาลิขสิทธิ์ซอฟต์แวร์เพื่อการออกแบบเชิงกราฟิกและซอฟต์แวร์แปลงเสียงเป็นข้อความ

ตามประกาศ กรมธนารักษ์

ลงวันที่ ๑๕ ตุลาคม ๒๕๖๘

กรมธนารักษ์ ซึ่งต่อไปนี้จะเรียกว่า “กรม” มีความประสงค์จะประกวดราคาซื้อโครงการจัดหาลิขสิทธิ์ซอฟต์แวร์เพื่อการออกแบบเชิงกราฟิกและซอฟต์แวร์แปลงเสียงเป็นข้อความ ด้วยวิธีประกวดราคาอิเล็กทรอนิกส์ (e - bidding) พัสตุที่จะซื้อนี้ต้องเป็นของแท้ ของใหม่ ไม่เคยใช้งานมาก่อน ไม่เป็นของเก่าเก็บอยู่ในสภาพที่จะใช้งานได้ทันที และมีคุณลักษณะเฉพาะตรงตามที่กำหนดไว้ในเอกสารประกวดราคาซื้อด้วยวิธีประกวดราคาอิเล็กทรอนิกส์ฉบับนี้ โดยมีข้อแนะนำและข้อกำหนด ดังต่อไปนี้

๑. เอกสารแนบท้ายเอกสารประกวดราคาอิเล็กทรอนิกส์

๑.๑ รายละเอียดคุณลักษณะเฉพาะ

๑.๒ แบบใบเสนอราคาที่กำหนดไว้ในระบบจัดซื้อจัดจ้างภาครัฐด้วยอิเล็กทรอนิกส์

๑.๓ แบบสัญญาซื้อขายและอนุญาตให้ใช้สิทธิในโปรแกรมคอมพิวเตอร์

๑.๔ แบบหนังสือค้ำประกัน

(๑) หลักประกันการเสนอราคา

(๒) หลักประกันสัญญา

๑.๕ บทนิยาม

(๑) ผู้มีผลประโยชน์ร่วมกัน

(๒) การขัดขวางการแข่งขันอย่างเป็นธรรม

๑.๖ แบบบัญชีเอกสารที่กำหนดไว้ในระบบจัดซื้อจัดจ้างภาครัฐด้วยอิเล็กทรอนิกส์

(๑) บัญชีเอกสารส่วนที่ ๑

(๒) บัญชีเอกสารส่วนที่ ๒

๑.๗ แผนการทำงาน

๒. คุณสมบัติของผู้ยื่นข้อเสนอ

๒.๑ มีความสามารถตามกฎหมาย

๒.๒ ไม่เป็นบุคคลล้มละลาย

๒.๓ ไม่อยู่ระหว่างเลิกกิจการ

๒.๔ ไม่เป็นบุคคลซึ่งอยู่ระหว่างถูกระงับการยื่นข้อเสนอหรือทำสัญญากับหน่วยงานของรัฐไว้ชั่วคราว เนื่องจากเป็นผู้ที่ไม่ผ่านเกณฑ์การประเมินผลการปฏิบัติงานของผู้ประกอบการตามระเบียบที่รัฐมนตรีว่าการกระทรวงการคลังกำหนดตามที่ประกาศเผยแพร่ในระบบเครือข่ายสารสนเทศของกรมบัญชีกลาง

๒.๕ ไม่เป็นบุคคลซึ่งถูกระงับชื่อไว้ในบัญชีรายชื่อผู้ทำงานและได้แจ้งเวียนชื่อให้เป็นผู้ทำงานของหน่วยงานของรัฐในระบบเครือข่ายสารสนเทศของกรมบัญชีกลาง ซึ่งรวมถึงนิติบุคคลที่ผู้ทำงานเป็นหุ้นส่วนผู้จัดการ กรรมการผู้จัดการ ผู้บริหาร ผู้มีอำนาจในการดำเนินงานในกิจการของนิติบุคคลนั้นด้วย

๒.๖ มีคุณสมบัติและไม่มีลักษณะต้องห้ามตามที่คณะกรรมการนโยบายการจัดซื้อจัดจ้างและการบริหารพัสดุภาครัฐกำหนดในราชกิจจานุเบกษา

๒.๗ เป็นนิติบุคคลที่จดทะเบียนในประเทศไทย ซึ่งมีวัตถุประสงค์ในการประกอบธุรกิจเกี่ยวกับการขายและ/หรือการให้เช่า/ให้เช่าซื้อ คอมพิวเตอร์ หรือระบบคอมพิวเตอร์ หรือระบบเครือข่ายคอมพิวเตอร์โดยตรง

๒.๘ ไม่เป็นผู้มีผลประโยชน์ร่วมกันกับผู้ยื่นข้อเสนอรายอื่นที่เข้ายื่นข้อเสนอให้แก่กรม วันประกาศประกวดราคาอิเล็กทรอนิกส์ หรือไม่เป็นผู้กระทำการอันเป็นการขัดขวางการแข่งขันอย่างเป็นธรรมในการประกวดราคาอิเล็กทรอนิกส์ครั้งนี้

๒.๙ ไม่เป็นผู้ได้รับเอกสิทธิ์หรือความคุ้มกัน ซึ่งอาจปฏิเสธไม่ยอมขึ้นศาลไทย เว้นแต่รัฐบาลของผู้ยื่นข้อเสนอได้มีคำสั่งให้สละเอกสิทธิ์และความคุ้มกันเช่นนั้น

๒.๑๐ ผู้ยื่นข้อเสนอที่ยื่นข้อเสนอในรูปแบบของ “กิจการร่วมค้า” ต้องมีคุณสมบัติ ดังนี้

(๑) การกำหนดสัดส่วนในการเข้าร่วมค้าของคู่สัญญา

กรณีที่ข้อตกลงฯ กำหนดให้ผู้เข้าร่วมค้ารายใดรายหนึ่งเป็นผู้เข้าร่วมค้าหลัก ข้อตกลงฯ จะต้องมีกำหนดสัดส่วนหน้าที่ และความรับผิดชอบในปริมาณงาน สิ่งของ หรือมูลค่าตามสัญญาของผู้เข้าร่วมค้าหลักมากกว่าผู้เข้าร่วมค้ารายอื่นทุกราย

(๒) กรณีที่ข้อตกลงฯ กำหนดให้ผู้เข้าร่วมค้ารายใดรายหนึ่งเป็นผู้เข้าร่วมค้าหลัก กิจการร่วมค่านั้นต้องใช้ผลงานของผู้เข้าร่วมค้าหลักรายเดียวเป็นผลงานของกิจการร่วมค้าที่ยื่นข้อเสนอ

สำหรับข้อตกลงฯ ที่ไม่ได้กำหนดให้ผู้เข้าร่วมค้ารายใดเป็นผู้เข้าร่วมค้าหลัก ผู้เข้าร่วมค้าทุกรายจะต้องมีคุณสมบัติครบถ้วนตามที่กำหนดไว้ในเอกสารเชิญชวน

(๓) การยื่นข้อเสนอของกิจการร่วมค้า

กรณีที่ข้อตกลงฯ กำหนดให้มีการมอบหมายผู้เข้าร่วมค้ารายใดรายหนึ่งเป็นผู้ยื่นข้อเสนอในนามกิจการร่วมค้า การยื่นข้อเสนอดังกล่าวต้องมีหนังสือมอบอำนาจ

สำหรับข้อตกลงฯ ที่ไม่ได้กำหนดให้ผู้เข้าร่วมค้ารายใดเป็นผู้ยื่นข้อเสนอ ผู้เข้าร่วมค้าทุกรายจะต้องลงลายมือชื่อในหนังสือมอบอำนาจให้ผู้เข้าร่วมค้ารายใดรายหนึ่งเป็นผู้ยื่นข้อเสนอในนามกิจการร่วมค้า

๒.๑๑ ผู้ยื่นข้อเสนอต้องลงทะเบียนที่มีข้อมูลถูกต้องครบถ้วนในระบบจัดซื้อจัดจ้างภาครัฐด้วยอิเล็กทรอนิกส์ (Electronic Government Procurement : e - GP) ของกรมบัญชีกลาง

๒.๑๒ ผู้ยื่นข้อเสนอต้องมีมูลค่าสุทธิของกิจการ ดังนี้

๒.๑๒.๑ กรณีผู้ยื่นข้อเสนอเป็นนิติบุคคลที่จัดตั้งขึ้นตามกฎหมายไทยหรือต่างประเทศซึ่งได้จดทะเบียนเกินกว่า ๑ ปี ต้องมีมูลค่าสุทธิของกิจการ จากผลต่างระหว่างสินทรัพย์สุทธิหักด้วยหนี้สินสุทธิที่ปรากฏในงบแสดงฐานะการเงินที่มีการตรวจรับรองแล้ว ซึ่งจะต้องแสดงค่าเป็นบวก ๑ ปีสุดท้ายก่อนวันยื่นข้อเสนอ งบแสดงฐานะการเงิน ๑ ปีสุดท้ายก่อนวันยื่นข้อเสนอ หมายถึง งบแสดงฐานะการเงินย้อนไปก่อนวันที่หน่วยงานของรัฐกำหนดให้เป็นวันยื่นข้อเสนอ ๑ ปีปฏิทิน เว้นแต่กรณีนิติบุคคลที่จัดตั้งขึ้นตามกฎหมายไทย หากวันยื่นข้อเสนอเป็นช่วงระยะเวลาที่กรมพัฒนาธุรกิจการค้ากำหนดให้นิติบุคคลยื่นงบแสดงฐานะการเงินกับกรมพัฒนาธุรกิจการค้า ซึ่งจะอยู่ในช่วงเดือนมกราคม - เดือนพฤษภาคมของทุกปี โดยนิติบุคคลที่เป็นผู้ยื่นเสนอนั้นยังอยู่ในช่วงของการยื่นงบแสดงฐานะการเงินกับกรมพัฒนาธุรกิจการค้า คือ ช่วงเดือนมกราคม - เดือนพฤษภาคม กรณีนี้ให้สามารถยื่นงบแสดงฐานะการเงินย้อนไปอีก ๑ ปี ได้

๒.๑๒.๒ กรณีผู้ยื่นข้อเสนอเป็นนิติบุคคลที่จัดตั้งขึ้นตามกฎหมายไทย ซึ่งยังไม่มีการรายงานงบแสดงฐานะการเงินกับกรมพัฒนาธุรกิจการค้า หรือกรณีผู้ยื่นข้อเสนอเป็นนิติบุคคลที่จัดตั้งขึ้นตามกฎหมายของต่างประเทศซึ่งยังไม่มีการรายงานงบแสดงฐานะการเงิน ให้พิจารณาการกำหนดมูลค่าของทุนจดทะเบียน โดยผู้ยื่นข้อเสนอจะต้องมีทุนจดทะเบียนที่เรียกชำระมูลค่าหุ้นแล้ว ณ วันที่ยื่นข้อเสนอไม่ต่ำกว่า ๒ ล้านบาท

๒.๑๒.๓ กรณีที่ผู้ยื่นข้อเสนอไม่มีมูลค่าสุทธิของกิจการหรือทุนจดทะเบียน หรือมีแต่ไม่เพียงพอที่จะเข้ายื่นข้อเสนอ สามารถดำเนินการได้ดังนี้

(๑) กรณีผู้ยื่นข้อเสนอเป็นนิติบุคคลที่จัดตั้งขึ้นตามกฎหมายไทย ผู้ยื่นข้อเสนอสามารถขอวงเงินสินเชื่อ โดยต้องมีวงเงินสินเชื่อ ๑ ใน ๔ ของมูลค่างบประมาณของโครงการหรือรายการที่ยื่นข้อเสนอในแต่ละครั้ง จะเป็นสินเชื่อที่ธนาคารภายในประเทศ หรือบริษัทเงินทุนหรือบริษัทเงินทุนหลักทรัพย์ที่ได้รับอนุญาตให้ประกอบกิจการเงินทุนเพื่อการพาณิชย์และประกอบธุรกิจค้าประกันตามประกาศของธนาคารแห่งประเทศไทย ตามรายชื่อบริษัทเงินทุนที่ธนาคารแห่งประเทศไทยแจ้งเวียนให้ทราบ โดยพิจารณาจากยอดเงินรวมของวงเงินสินเชื่อที่สำนักงานใหญ่รับรอง หรือที่สำนักงานสาขารับรอง (กรณีได้รับมอบอำนาจจากสำนักงานใหญ่) ซึ่งออกให้แก่ผู้ยื่นข้อเสนอ นับถึงวันยื่นข้อเสนอไม่เกิน ๙๐ วัน

(๒) กรณีผู้ยื่นข้อเสนอเป็นนิติบุคคลที่จัดตั้งขึ้นตามกฎหมายต่างประเทศ ผู้ยื่นข้อเสนอสามารถขอวงเงินสินเชื่อ โดยต้องมีวงเงินสินเชื่อ ๑ ใน ๔ ของมูลค่างบประมาณของโครงการหรือรายการที่ยื่นข้อเสนอในแต่ละครั้ง จะเป็นสินเชื่อที่ธนาคารภายในประเทศ หรือบริษัทเงินทุนหรือบริษัทเงินทุนหลักทรัพย์ที่ได้รับอนุญาตให้ประกอบกิจการเงินทุนเพื่อการพาณิชย์และประกอบธุรกิจค้าประกันตามประกาศของธนาคารแห่งประเทศไทย ตามรายชื่อบริษัทเงินทุนที่ธนาคารแห่งประเทศไทยแจ้งเวียนให้ทราบ หรือเป็นสินเชื่อที่ธนาคารต่างประเทศหรือบริษัทเงินทุนหลักทรัพย์ที่ได้รับอนุญาตให้ประกอบกิจการเงินทุนเพื่อการพาณิชย์และประกอบธุรกิจค้าประกันตามประกาศของธนาคารกลางต่างประเทศนั้น ตามรายชื่อบริษัทที่ธนาคารกลางต่างประเทศนั้นแจ้งเวียนให้ทราบ โดยพิจารณาจากยอดเงินรวมของวงเงินสินเชื่อที่สำนักงานใหญ่รับรอง หรือที่สำนักงานสาขารับรอง (กรณีได้รับมอบอำนาจจากสำนักงานใหญ่) ซึ่งออกให้แก่ผู้ยื่นข้อเสนอ นับถึงวันยื่นข้อเสนอไม่เกิน ๙๐ วัน

๒.๑๒.๔ กรณีผู้ยื่นข้อเสนอเป็นนิติบุคคลที่จัดตั้งขึ้นตามกฎหมายต่างประเทศ ตามข้อ ๒.๑๒.๒ ข้อ ๒.๑๒.๓ (๒) มูลค่าจะต้องเป็นไปตามอัตราแลกเปลี่ยนเงินตราตามประกาศที่ธนาคารแห่งประเทศไทย กำหนด ในช่วงระหว่างวันที่เผยแพร่ประกาศและเอกสารประกวดราคาในระบบจัดซื้อจัดจ้างภาครัฐด้วยอิเล็กทรอนิกส์ (e - GP) จนถึงวันเสนอราคา

ทั้งนี้ ผู้ยื่นข้อเสนอจะต้องยื่นเอกสารที่แสดงให้เห็นถึงข้อมูลเกี่ยวกับมูลค่าสุทธิของกิจการแล้วแต่กรณี ประกอบกับเอกสารดังกล่าวจะต้องผ่านการรับรองตามระเบียบกระทรวงการต่างประเทศ ว่าด้วยการรับรองเอกสาร พ.ศ. ๒๕๓๙ และที่แก้ไขเพิ่มเติม กำหนด โดยจะต้องยื่นเอกสารดังกล่าว ในวันยื่นข้อเสนอ หากผู้ยื่นข้อเสนอไม่ได้มีการยื่นเอกสารดังกล่าวมาพร้อมกับการยื่นข้อเสนอให้ถือว่า ผู้ยื่นเสนอรายนั้น ยื่นเอกสารไม่ครบถ้วนตามเงื่อนไขที่กำหนดไว้ในเอกสารประกวดราคา

๒.๑๒.๕ กรณีตามข้อ ๒.๑๒.๑ - ข้อ ๒.๑๒.๔ ไม่ใช่บังคับกับกรณีดังต่อไปนี้

(๑) กรณีที่ผู้ยื่นข้อเสนอเป็นหน่วยงานของรัฐภายในประเทศ

(๒) นิติบุคคลที่จัดตั้งขึ้นตามกฎหมายไทยที่อยู่ระหว่างการฟื้นฟูกิจการ ตามพระราชบัญญัติล้มละลาย พ.ศ. ๒๕๕๓ และที่แก้ไขเพิ่มเติม

๒.๑๓ ผู้ยื่นข้อเสนอต้องเป็นผู้เคยมีผลงานด้านการขายและติดตั้งคอมพิวเตอร์และอุปกรณ์ หรือระบบคอมพิวเตอร์ หรือระบบเครือข่ายคอมพิวเตอร์ หรือซอฟต์แวร์ลิขสิทธิ์มาแล้ว จำนวนไม่น้อยกว่า ๑ ผลงาน วงเงินไม่น้อยกว่า ๔ ล้านบาทต่อหนึ่งสัญญา และจะต้องเป็นผลงานที่เป็นคู่สัญญาโดยตรงกับหน่วยงานราชการ หรือรัฐวิสาหกิจ หรือหน่วยงานเอกชนที่กรมการรักษาสันติภาพ ซึ่งได้ส่งมอบและตรวจรับเป็นที่เรียบร้อยแล้ว โดยมีหนังสือรับรองผลงานซึ่งออกโดยหัวหน้าหน่วยงานราชการหรือรัฐวิสาหกิจ หรือผู้มีอำนาจปฏิบัติราชการแทน หรือผู้มีอำนาจลงนามของหน่วยงานเอกชน โดยถูกต้องตามกฎหมาย พร้อมสำเนาสัญญา และขอบเขตงาน (TOR) ทั้งนี้ กรมการรักษาสันติภาพจะตรวจสอบวินิจฉัยข้อเท็จจริงโดยตรงจากผู้รับรอง เอกสารที่เสนอมา

๒.๑๔ ยื่นข้อเสนอต้องมีศูนย์บริการ Call Center พร้อมเบอร์โทรศัพท์ที่ให้บริการรับแจ้งเหตุขัดข้อง

๒.๑๕ ผู้ยื่นข้อเสนอต้องได้รับการรับรองตามมาตรฐาน ISO ๙๐๐๑ : ๒๐๑๕ หรือดีกว่าที่ครอบคลุมถึงการขายและติดตั้งระบบคอมพิวเตอร์ หรือการให้บริการบำรุงรักษาระบบคอมพิวเตอร์ ทั้งนี้วันที่หมดอายุการรับรองจะต้องครอบคลุมตลอดระยะเวลาการส่งมอบและการตรวจรับตามเงื่อนไขสัญญาซื้อขายคอมพิวเตอร์

๓. หลักฐานการยื่นข้อเสนอ

ผู้ยื่นข้อเสนอจะต้องเสนอเอกสารหลักฐานยื่นมาพร้อมกับการเสนอราคาทางระบบจัดซื้อจัดจ้างภาครัฐด้วยอิเล็กทรอนิกส์ โดยแยกเป็น ๒ ส่วน คือ

๓.๑ ส่วนที่ ๑ อย่างน้อยต้องมีเอกสารดังต่อไปนี้

(๑) ในกรณีผู้ยื่นข้อเสนอเป็นนิติบุคคล

(ก) ห้างหุ้นส่วนสามัญหรือห้างหุ้นส่วนจำกัด ให้ยื่นสำเนาหนังสือรับรองการจดทะเบียนนิติบุคคล บัญชีรายชื่อหุ้นส่วนผู้จัดการ

(ข) บริษัทจำกัดหรือบริษัทมหาชนจำกัด ให้ยื่นสำเนาหนังสือรับรองการจดทะเบียนนิติบุคคล หนังสือบริคณห์สนธิ บัญชีรายชื่อกรรมการผู้จัดการ และบัญชีผู้ถือหุ้นรายใหญ่ (ถ้ามี)

(๒) ในกรณีผู้ยื่นข้อเสนอเป็นผู้ยื่นข้อเสนอร่วมกันในฐานะเป็นผู้ร่วมค้า ให้ยื่นสำเนาสัญญาของการเข้าร่วมค้า และเอกสารตามที่ระบุไว้ใน (๑) ของผู้ร่วมค้า

(๓) ผู้ยื่นข้อเสนอต้องแสดงหลักฐานเกี่ยวกับมูลค่าสุทธิของกิจการ ดังนี้

(๓.๑) กรณีผู้ยื่นข้อเสนอเป็นนิติบุคคลที่จัดตั้งขึ้นตามกฎหมายไทยหรือต่างประเทศ ซึ่งได้จดทะเบียนเกินกว่า ๑ ปี ต้องมีมูลค่าสุทธิของกิจการ จากผลต่างระหว่างสินทรัพย์สุทธิหักด้วยหนี้สินสุทธิที่ปรากฏในงบแสดงฐานะการเงินที่มีการตรวจรับรองแล้ว ซึ่งจะต้องแสดงค่าเป็นบวก ๑ ปีสุดท้ายก่อนวันยื่นข้อเสนอ งบแสดงฐานะการเงิน ๑ ปีสุดท้ายก่อนวันยื่นข้อเสนอ หมายถึง งบแสดงฐานะการเงินย้อนไปก่อนวันที่หน่วยงานของรัฐกำหนดให้เป็นวันยื่นข้อเสนอ ๑ ปีปฏิทิน เว้นแต่กรณีนิติบุคคลที่จัดตั้งขึ้นตามกฎหมายไทย หากวันยื่นข้อเสนอเป็นช่วงระยะเวลาที่กรมพัฒนาธุรกิจการค้ากำหนดให้นิติบุคคลยื่นงบแสดงฐานะการเงินกับกรมพัฒนาธุรกิจการค้า ซึ่งจะอยู่ในช่วงเดือนมกราคม - เดือนพฤษภาคม ของทุกปี โดยนิติบุคคลที่เป็นผู้ยื่นข้อเสนออยู่นั้นยังอยู่ในช่วงของการยื่นงบแสดงฐานะการเงินกับกรมพัฒนาธุรกิจการค้า คือ ช่วงเดือนมกราคม - เดือนพฤษภาคม กรณีนี้ให้สามารถยื่นงบแสดงฐานะการเงินย้อนไปอีก ๑ ปี ได้

(๓.๒) กรณีผู้ยื่นข้อเสนอเป็นนิติบุคคลที่จัดตั้งขึ้นตามกฎหมายไทย ซึ่งยังไม่มีผลการรายงานงบแสดงฐานะการเงินกับกรมพัฒนาธุรกิจการค้า หรือกรณีผู้ยื่นข้อเสนอเป็นนิติบุคคลที่จัดตั้งขึ้นตามกฎหมายต่างประเทศซึ่งยังไม่มีผลการรายงานงบแสดงฐานะการเงิน ให้พิจารณาการกำหนดมูลค่าของทุนจดทะเบียนโดยผู้ยื่นข้อเสนอจะต้องมีทุนจดทะเบียนที่เรียกชำระมูลค่าหุ้นแล้ว ณ วันที่ยื่นข้อเสนอไม่ต่ำกว่า ๒ ล้านบาท

(๓.๓) กรณีที่ผู้ยื่นข้อเสนอไม่มีมูลค่าสุทธิของกิจการหรือทุนจดทะเบียน หรือมีแต่ไม่เพียงพอที่จะเข้ายื่นข้อเสนอ สามารถดำเนินการได้ดังนี้

(๓.๓.๑) กรณีผู้ยื่นข้อเสนอเป็นนิติบุคคลที่จัดตั้งขึ้นตามกฎหมายไทย ผู้ยื่นข้อเสนอสามารถขอวงเงินสินเชื่อ โดยต้องมีวงเงินสินเชื่อ ๑ ใน ๔ ของมูลค่างบประมาณของโครงการหรือรายการที่ยื่นข้อเสนอในแต่ละครั้ง จะเป็นสินเชื่อที่ธนาคารภายในประเทศ หรือบริษัทเงินทุนหรือบริษัทเงินทุนหลักทรัพย์ที่ได้รับอนุญาตให้ประกอบกิจการเงินทุนเพื่อการพาณิชย์และประกอบธุรกิจค้าประกัน ตามประกาศของธนาคารแห่งประเทศไทย ตามรายชื่อบริษัทเงินทุนที่ธนาคารแห่งประเทศไทยแจ้งเวียนให้ทราบ โดยพิจารณาจากยอดเงินรวมของวงเงินสินเชื่อที่สำนักงานใหญ่รับรองหรือที่สำนักงานสาขารับรอง (กรณีได้รับมอบอำนาจจากสำนักงานใหญ่) ซึ่งออกให้แก่ผู้ยื่นข้อเสนอ นับถึงวันยื่นข้อเสนอไม่เกิน ๙๐ วัน

(๓.๓.๒) กรณีผู้ยื่นข้อเสนอเป็นนิติบุคคลที่จัดตั้งขึ้นตามกฎหมายต่างประเทศ ผู้ยื่นข้อเสนอสามารถขอวงเงินสินเชื่อ โดยต้องมีวงเงินสินเชื่อ ๑ ใน ๔ ของมูลค่างบประมาณของโครงการหรือรายการที่ยื่นข้อเสนอในแต่ละครั้ง จะเป็นสินเชื่อที่ธนาคารภายในประเทศ หรือบริษัทเงินทุนหรือบริษัทเงินทุนหลักทรัพย์ที่ได้รับอนุญาตให้ประกอบกิจการเงินทุนเพื่อการพาณิชย์และประกอบธุรกิจค้าประกันตามประกาศของธนาคารแห่งประเทศไทย ตามรายชื่อบริษัทเงินทุนที่ธนาคารแห่งประเทศไทยแจ้งเวียนให้ทราบ หรือเป็นสินเชื่อที่ธนาคารต่างประเทศหรือบริษัทเงินทุนหลักทรัพย์ที่ได้รับอนุญาตให้ประกอบกิจการเงินทุนเพื่อการพาณิชย์และประกอบธุรกิจค้าประกันตามประกาศของธนาคารกลางต่างประเทศนั้น ตามรายชื่อบริษัทที่ธนาคารกลางต่างประเทศนั้นแจ้งเวียนให้ทราบ โดยพิจารณาจากยอดเงินรวมของวงเงินสินเชื่อที่สำนักงานใหญ่รับรอง หรือที่สำนักงานสาขารับรอง (กรณีได้รับมอบอำนาจจากสำนักงานใหญ่) ซึ่งออกให้แก่ผู้ยื่นข้อเสนอ นับถึงวันยื่นข้อเสนอไม่เกิน ๙๐ วัน

(๓.๔) กรณีผู้ยื่นข้อเสนอเป็นนิติบุคคลที่จัดตั้งขึ้นตามกฎหมายต่างประเทศ ตามข้อ (๓.๒) และข้อ (๓.๓.๒) มูลค่าจะต้องเป็นไปตามอัตราแลกเปลี่ยนเงินตราตามประกาศที่ธนาคารแห่งประเทศไทยกำหนด ในช่วงระหว่างวันที่เผยแพร่ประกาศและเอกสารประกวดราคาในระบบจัดซื้อจัดจ้างภาครัฐด้วยอิเล็กทรอนิกส์ (e - GP) จนถึงวันเสนอราคา

ทั้งนี้ ผู้ยื่นข้อเสนอจะต้องยื่นเอกสารที่แสดงให้เห็นถึงข้อมูลเกี่ยวกับมูลค่าสุทธิของกิจการแล้วแต่กรณี ประกอบกับเอกสารดังกล่าวจะต้องผ่านการรับรองตามระเบียบกระทรวงการต่างประเทศว่าด้วยการรับรองเอกสาร พ.ศ. ๒๕๓๙ และที่แก้ไขเพิ่มเติม กำหนด โดยจะต้องยื่นเอกสารดังกล่าว ในวันยื่นข้อเสนอ หากผู้ยื่นข้อเสนอไม่ได้มีการยื่นเอกสารดังกล่าวมาพร้อมกับการยื่นข้อเสนอให้ถือว่าผู้ยื่นข้อเสนอรายนั้นยื่นเอกสารไม่ครบถ้วนตามเงื่อนไขที่กำหนดไว้ในเอกสารประกวดราคา

(๔) สำเนาใบทะเบียนพาณิชย์ หรือสำเนาใบทะเบียนภาษีมูลค่าเพิ่ม (ถ้ามี)

(๕) บัญชีเอกสารส่วนที่ ๑ ทั้งหมดที่ได้ยื่นพร้อมกับการเสนอราคาทางระบบจัดซื้อจัดจ้างภาครัฐด้วยอิเล็กทรอนิกส์ ตามแบบในข้อ ๑.๖ (๑) โดยไม่ต้องแนบในรูปแบบ PDF File (Portable Document Format)

ทั้งนี้ เมื่อผู้ยื่นข้อเสนอดำเนินการแนบไฟล์เอกสารตามบัญชีเอกสารส่วนที่ ๑ ครบถ้วน ถูกต้องแล้ว ระบบจัดซื้อจัดจ้างภาครัฐด้วยอิเล็กทรอนิกส์จะสร้างบัญชีเอกสารส่วนที่ ๑ ตามแบบในข้อ ๑.๖ (๑) ให้ โดยผู้ยื่นข้อเสนอไม่ต้องแนบบัญชีเอกสารส่วนที่ ๑ ดังกล่าวในรูปแบบ PDF File (Portable Document Format)

๓.๒ ส่วนที่ ๒ อย่างน้อยต้องมีเอกสารดังต่อไปนี้

(๑) ในกรณีที่ผู้ยื่นข้อเสนอมอบอำนาจให้บุคคลอื่นกระทำการแทนให้แนบหนังสือมอบอำนาจซึ่งติดอากรแสตมป์ตามกฎหมาย โดยมีหลักฐานแสดงตัวตนของผู้มอบอำนาจและผู้รับมอบอำนาจ ทั้งนี้ หากผู้รับมอบอำนาจเป็นบุคคลธรรมดาต้องเป็นผู้ที่บรรลุนิติภาวะตามกฎหมายแล้วเท่านั้น

(๒) แค็ตตาล็อกและ/หรือแบบรูปรายการละเอียดคุณลักษณะเฉพาะ ตามข้อ ๔.๔

(๓) หลักประกันการเสนอราคา ตามข้อ ๕

(๔) สำเนาหนังสือรับรองสินค้า Made in Thailand ของสภาอุตสาหกรรมแห่งประเทศไทย (ถ้ามี)

(๕) สำเนาใบขึ้นทะเบียนผู้ประกอบการวิสาหกิจขนาดกลางและขนาดย่อม (SMEs) (ถ้ามี)

(๖) สำเนาหนังสือรับรองผลงาน พร้อมสำเนาสัญญา และขอบเขตงาน (TOR) ตามที่

กำหนดในข้อ ๒.๑๓

(๗) สำเนาหนังสือศูนย์บริการ Call Center พร้อมเบอร์โทรศัพท์ที่ให้บริการรับแจ้งเหตุขัดข้อง ตามที่กำหนดในข้อ ๒.๑๔

(๘) สำเนาหนังสือรับรองตามมาตรฐาน ISO ๙๐๐๑ : ๒๐๑๕ หรือดีกว่า ที่ครอบคลุมถึงการขายและติดตั้งระบบคอมพิวเตอร์ หรือการให้บริการบำรุงรักษาระบบคอมพิวเตอร์ ตามที่กำหนดในข้อ ๒.๑๕

(๙) เอกสารตามที่กำหนดในขอบเขตงาน (TOR) โครงการจัดหาลิขสิทธิ์ซอฟต์แวร์เพื่อการออกแบบเชิงกราฟิกและซอฟต์แวร์แปลงเสียงเป็นข้อความ ข้อ ๙

(๑๐) บัญชีเอกสารส่วนที่ ๒ ทั้งหมดที่ได้ยื่นพร้อมกับการเสนอราคาทางระบบจัดซื้อจัดจ้างภาครัฐด้วยอิเล็กทรอนิกส์ ตามแบบในข้อ ๑.๖ (๒) โดยไม่ต้องแนบในรูปแบบ PDF File (Portable Document Format)

ทั้งนี้ เมื่อผู้ยื่นข้อเสนอดำเนินการแนบไฟล์เอกสารตามบัญชีเอกสารส่วนที่ ๒ ครบถ้วน ถูกต้องแล้ว ระบบจัดซื้อจัดจ้างภาครัฐด้วยอิเล็กทรอนิกส์จะสร้างบัญชีเอกสารส่วนที่ ๒ ตามแบบในข้อ ๑.๖ (๒) ให้โดยผู้ยื่นข้อเสนอไม่ต้องแนบบัญชีเอกสารส่วนที่ ๒ ดังกล่าวในรูปแบบ PDF File (Portable Document Format)

๔. การเสนอราคา

๔.๑ ผู้ยื่นข้อเสนอต้องยื่นข้อเสนอและเสนอราคาทางระบบจัดซื้อจัดจ้างภาครัฐด้วยอิเล็กทรอนิกส์ตามที่กำหนดไว้ในเอกสารประกวดราคาอิเล็กทรอนิกส์นี้ โดยไม่มีเงื่อนไขใด ๆ ทั้งสิ้น และจะต้องกรอกข้อความให้ถูกต้องครบถ้วน พร้อมทั้งหลักฐานแสดงตัวตนและทำการยืนยันตัวตนของผู้ยื่นข้อเสนอ โดยไม่ต้องแนบบใบเสนอราคาในรูปแบบ PDF File (Portable Document Format)

๔.๒ ในการเสนอราคาให้เสนอราคาเป็นเงินบาท และเสนอราคาได้เพียงครั้งเดียวและราคาเดียว โดยเสนอราคารวม และหรือราคาต่อหน่วย และหรือต่อรายการ ตามเงื่อนไขที่ระบุไว้ท้ายใบเสนอราคาให้ถูกต้อง ทั้งนี้ ราคารวมที่เสนอจะต้องตรงกันทั้งตัวเลขและตัวหนังสือ ถ้าตัวเลขและตัวหนังสือไม่ตรงกัน ให้ถือตัวหนังสือเป็นสำคัญ โดยคิดราคารวมทั้งสิ้นซึ่งรวมค่าภาษีมูลค่าเพิ่ม ภาษีอากรอื่น ค่าขนส่ง ค่าจดทะเบียน และค่าใช้จ่ายอื่น ๆ ทั้งปวงไว้แล้ว จนกระทั่งส่งมอบพัสดุให้ ณ สถานที่ที่กรมธนารักษ์กำหนด ตามขอบเขตงาน (TOR) เอกสารแนบ ๓

ราคาที่เสนอจะต้องเสนอกำหนดยื่นราคาไม่น้อยกว่า ๙๐ วัน ตั้งแต่วันเสนอราคา โดยภายในกำหนดยื่นราคา ผู้ยื่นข้อเสนอต้องรับผิดชอบราคาที่ตนได้เสนอไว้ และจะถอนการเสนอราคามีได้

๔.๓ ผู้ยื่นข้อเสนอจะต้องเสนอกำหนดเวลาส่งมอบพัสดุภายใน ๑๒๐ วัน นับถัดจากวันลงนามในสัญญาซื้อขายฯ

๔.๔ ผู้ยื่นข้อเสนอจะต้องส่งแค็ตตาล็อก และหรือรายละเอียดคุณลักษณะเฉพาะของโครงการจัดหาลิขสิทธิ์ซอฟต์แวร์เพื่อการออกแบบเชิงกราฟิกและซอฟต์แวร์แปลงเสียงเป็นข้อความ ไปพร้อมกับการเสนอราคาทางระบบจัดซื้อจัดจ้างภาครัฐด้วยอิเล็กทรอนิกส์ เพื่อประกอบการพิจารณา หลักฐานดังกล่าวนี้ กรมจะยึดไว้เป็นเอกสารของทางราชการ

สำหรับแค็ตตาล็อกที่แนบให้พิจารณา หากเป็นสำเนารูปถ่ายจะต้องรับรองสำเนาถูกต้อง โดยผู้มีอำนาจทำนิติกรรมแทนนิติบุคคล หากคณะกรรมการพิจารณาผลการประกวดราคาอิเล็กทรอนิกส์มีความประสงค์จะขอดูต้นฉบับแค็ตตาล็อก ผู้ยื่นข้อเสนอจะต้องนำต้นฉบับมาให้คณะกรรมการพิจารณาผลการประกวดราคาอิเล็กทรอนิกส์ตรวจสอบภายใน ๓ วัน

๔.๕ ก่อนเสนอราคา ผู้ยื่นข้อเสนอควรตรวจสอบร่างสัญญา ร่างรายละเอียดขอบเขตของงาน ทั้งโครงการ (Terms of Reference : TOR) ให้ถี่ถ้วนและเข้าใจเอกสารประกวดราคาอิเล็กทรอนิกส์ทั้งหมด เสียก่อนที่จะตกลงยื่นข้อเสนอตามเงื่อนไขในเอกสารประกวดราคาอิเล็กทรอนิกส์

๔.๖ ผู้ยื่นข้อเสนอจะต้องยื่นข้อเสนอและเสนอราคาทางระบบการจัดซื้อจัดจ้างภาครัฐ ด้วยอิเล็กทรอนิกส์ ในวันที่ ๒๘ ตุลาคม ๒๕๖๘ ระหว่างเวลา ๐๙.๐๐ น. ถึง ๑๒.๐๐ น. และ เวลาในการเสนอราคาให้ถือตามเวลาของระบบการจัดซื้อจัดจ้างภาครัฐด้วยอิเล็กทรอนิกส์เป็นเกณฑ์

เมื่อพ้นกำหนดเวลายื่นข้อเสนอและเสนอราคาแล้ว จะไม่รับเอกสารการยื่นข้อเสนอ และการเสนอราคาใด ๆ โดยเด็ดขาด

๔.๗ ผู้ยื่นข้อเสนอต้องจัดทำเอกสารสำหรับใช้ในการเสนอราคาในรูปแบบไฟล์เอกสาร ประเภท PDF File (Portable Document Format) โดยผู้ยื่นข้อเสนอต้องเป็นผู้รับผิดชอบตรวจสอบ ความครบถ้วน ถูกต้อง และชัดเจนของเอกสาร PDF File ก่อนที่จะยืนยันการเสนอราคา แล้วจึงส่งข้อมูล (Upload) เพื่อเป็นการเสนอราคาให้แก่กรม ผ่านทางระบบจัดซื้อจัดจ้างภาครัฐด้วยอิเล็กทรอนิกส์

๔.๘ คณะกรรมการพิจารณาผลการประกวดราคาอิเล็กทรอนิกส์จะดำเนินการตรวจสอบ คุณสมบัติของผู้ยื่นข้อเสนอแต่ละรายว่า เป็นผู้ยื่นข้อเสนอที่มีผลประโยชน์ร่วมกันกับผู้ยื่นเสนอรายอื่น ตามข้อ ๑.๕ (๑) หรือไม่ หากปรากฏว่าผู้ยื่นข้อเสนอรายใดเป็นผู้ยื่นข้อเสนอที่มีผลประโยชน์ร่วมกัน กับผู้ยื่นเสนอรายอื่น คณะกรรมการพิจารณาผลฯ จะตัดรายชื่อผู้ยื่นข้อเสนอที่มีผลประโยชน์ร่วมกัน นั้น ออกจากการเป็นผู้ยื่นข้อเสนอ

หากปรากฏต่อคณะกรรมการพิจารณาผลฯ ว่าก่อนหรือในขณะที่มีการพิจารณา ข้อเสนอ มีผู้ยื่นข้อเสนอรายใดกระทำการอันเป็นการขัดขวางการแข่งขันอย่างเป็นธรรมตามข้อ ๑.๕ (๒) และคณะกรรมการพิจารณาผลฯ เชื่อว่ามีการกระทำอันเป็นการขัดขวางการแข่งขันอย่างเป็นธรรม คณะกรรมการพิจารณาผลฯ จะตัดรายชื่อผู้ยื่นข้อเสนอรายนั้น ออกจากการเป็นผู้ยื่นข้อเสนอ และกรม จะพิจารณาลงโทษผู้ยื่นข้อเสนอดังกล่าวเป็นผู้ทำงาน เว้นแต่กรมจะพิจารณาเห็นว่าผู้ยื่นข้อเสนอรายนั้น มิใช่เป็นผู้ริเริ่มให้มีการกระทำดังกล่าวและได้ให้ความร่วมมือเป็นประโยชน์ต่อการพิจารณาของกรม

๔.๙ ผู้ยื่นข้อเสนอจะต้องปฏิบัติ ดังนี้

(๑) ปฏิบัติตามเงื่อนไขที่ระบุไว้ในเอกสารประกวดราคาอิเล็กทรอนิกส์

(๒) ราคาที่เสนอจะต้องเป็นราคาที่รวมภาษีมูลค่าเพิ่ม และภาษีอื่น ๆ (ถ้ามี) รวมค่าใช้จ่าย

ทั้งปวงไว้ด้วยแล้ว

(๓) ผู้ยื่นข้อเสนอจะต้องลงทะเบียนเพื่อเข้าสู่กระบวนการเสนอราคา ตามวัน เวลา

ที่กำหนด

(๔) ผู้ยื่นข้อเสนอจะถอนการเสนอราคาที่เสนอแล้วไม่ได้

(๕) ผู้ยื่นข้อเสนอต้องศึกษาและทำความเข้าใจในระบบและวิธีการเสนอราคาด้วยวิธี

ประกวดราคาอิเล็กทรอนิกส์ ของกรมบัญชีกลางที่แสดงไว้ในเว็บไซต์ www.gprocurement.go.th

๔.๑๐ คู่สัญญาต้องจัดทำแผนการทำงานมาให้ภายใน ๑๕ วัน นับถัดจากวันลงนามในสัญญา โดยจัดทำแผนการทำงานตามแบบในข้อ ๑.๗ ทั้งนี้ แผนการทำงานดังกล่าวให้ถือเป็นเอกสารส่วนหนึ่งของสัญญา

๕. หลักประกันการเสนอราคา

ผู้ยื่นข้อเสนอต้องวางหลักประกันการเสนอราคาพร้อมกับการเสนอราคาทางระบบจัดซื้อจัดจ้างภาครัฐด้วยอิเล็กทรอนิกส์ โดยใช้หลักประกันอย่างหนึ่งอย่างใด ดังต่อไปนี้ จำนวน ๔๙๑,๖๒๐.- บาท (สี่แสนเก้าหมื่นหนึ่งพันหกร้อยยี่สิบบาทถ้วน)

๕.๑ เช็คหรือตราพท์ที่ธนาคารเซ็นสั่งจ่าย ซึ่งเป็นเช็คหรือตราพท์ลงวันที่ที่ใช้เช็คหรือตราพท์นั้นชำระต่อเจ้าหน้าที่ในวันที่ยื่นข้อเสนอ หรือก่อนวันนั้นไม่เกิน ๓ วันทำการ (สั่งจ่ายกระทรวงการคลัง)

๕.๒ หนังสือค้ำประกันอิเล็กทรอนิกส์ของธนาคารภายในประเทศตามแบบที่คณะกรรมการนโยบายกำหนด

๕.๓ พันธบัตรรัฐบาลไทย

๕.๔ หนังสือค้ำประกันของบริษัทเงินทุนหรือบริษัทเงินทุนหลักทรัพย์ที่ได้รับอนุญาตให้ประกอบกิจการเงินทุนเพื่อการพาณิชย์และประกอบธุรกิจค้ำประกันตามประกาศของธนาคารแห่งประเทศไทย ตามรายชื่อบริษัทเงินทุนที่ธนาคารแห่งประเทศไทยแจ้งเวียนให้ทราบ โดยอนุโลมให้ใช้ตามตัวอย่างหนังสือค้ำประกันของธนาคารที่คณะกรรมการนโยบายกำหนด

กรณีที่ผู้ยื่นข้อเสนอ นำเช็คหรือตราพท์ที่ธนาคารสั่งจ่ายหรือพันธบัตรรัฐบาลไทย หรือหนังสือค้ำประกันของบริษัทเงินทุนหรือบริษัทเงินทุนหลักทรัพย์ มาวางเป็นหลักประกันการเสนอราคา จะต้องส่งต้นฉบับเอกสารดังกล่าวมาให้กรมตรวจสอบความถูกต้องในวันที่ ๓๑ ตุลาคม ๒๕๖๘ ระหว่างเวลา ๐๘.๓๐ น. ถึง ๑๖.๓๐ น. ณ กองบริหารการคลัง ชั้น ๒ กรมธนารักษ์ ซอยอารีย์สัมพันธ์ ถนนพระรามที่ ๖ แขวงพญาไท เขตพญาไท กรุงเทพมหานคร

กรณีที่ผู้ยื่นข้อเสนอที่ยื่นข้อเสนอในรูปแบบของ "กิจการร่วมค้า" ประสงค์จะใช้หนังสือค้ำประกันอิเล็กทรอนิกส์ของธนาคารในประเทศเป็นหลักประกันการเสนอราคาให้ระบุชื่อผู้เข้าร่วมค้ำรายที่สัญญาาร่วมค้ำกำหนดให้เป็นผู้เข้ายื่นข้อเสนอให้กับหน่วยงานของรัฐเป็นผู้ยื่นข้อเสนอ

หลักประกันการเสนอราคาตามข้อนี้ กรมจะคืนให้ผู้ยื่นข้อเสนอหรือผู้ค้ำประกันภายใน ๑๕ วัน นับถัดจากวันที่กรมได้พิจารณาเห็นชอบรายงานผลคัดเลือกผู้ชนะการประกวดราคาเรียบร้อยแล้ว เว้นแต่ผู้ยื่นข้อเสนอรายที่คัดเลือกไว้ซึ่งเสนอราคาต่ำสุดหรือได้คะแนนรวมสูงสุดไม่เกิน ๓ ราย ให้คืนได้ต่อเมื่อได้ทำสัญญาหรือข้อตกลง หรือผู้ยื่นข้อเสนอได้พ้นจากข้อผูกพันแล้ว

การคืนหลักประกันการเสนอราคา ไม่ว่าในกรณีใด ๆ จะคืนให้โดยไม่มีดอกเบี้ย

๖. หลักเกณฑ์และสิทธิในการพิจารณา

๖.๑ ในการพิจารณาผลการยื่นข้อเสนอประกวดราคาอิเล็กทรอนิกส์ครั้งนี้ กรมจะพิจารณาดัดสินโดยใช้เกณฑ์ราคา

๖.๒ การพิจารณาผู้ชนะการยื่นข้อเสนอ

กรณีใช้หลักเกณฑ์ราคาในการพิจารณาผู้ชนะการยื่นข้อเสนอ กรมจะพิจารณาจากราคารวม

๖.๓ หากผู้ยื่นข้อเสนอรายใดมีคุณสมบัติไม่ถูกต้องตามข้อ ๒ หรือยื่นหลักฐานการยื่นข้อเสนอไม่ถูกต้อง หรือไม่ครบถ้วนตามข้อ ๓ หรือยื่นข้อเสนอไม่ถูกต้องตามข้อ ๔ คณะกรรมการพิจารณาผลฯ จะไม่รับพิจารณาข้อเสนอของผู้ยื่นข้อเสนอรายนั้น เว้นแต่ ผู้ยื่นข้อเสนอรายใดเสนอเอกสารทางเทคนิคหรือรายละเอียดคุณลักษณะเฉพาะของพัสดุที่จะขายไม่ครบถ้วน หรือเสนอรายละเอียดแตกต่างไปจากเงื่อนไขที่กรมกำหนดไว้ในประกาศและเอกสารประกวดราคาอิเล็กทรอนิกส์ในส่วนที่มีใช้สาระสำคัญและความแตกต่างนั้น ไม่มีผลทำให้เกิดการได้เปรียบเสียเปรียบต่อผู้ยื่นข้อเสนอรายอื่น หรือเป็นการผิดพลาดเล็กน้อย คณะกรรมการพิจารณาผลฯ อาจพิจารณาผ่อนปรนการตัดสินสิทธิผู้ยื่นข้อเสนอรายนั้น

๖.๔ กรมสงวนสิทธิไม่พิจารณาข้อเสนอของผู้ยื่นข้อเสนอโดยไม่มี การผ่อนผัน ในกรณี ดังต่อไปนี้

(๑) ไม่กรอกชื่อผู้ยื่นข้อเสนอในการเสนอราคาทางระบบจัดซื้อจัดจ้างภาครัฐ ด้วยอิเล็กทรอนิกส์

(๒) เสนอรายละเอียดแตกต่างไปจากเงื่อนไขที่กำหนดในเอกสารประกวดราคา อิเล็กทรอนิกส์ที่เป็นสาระสำคัญ หรือมีผลทำให้เกิดความได้เปรียบเสียเปรียบแก่ผู้ยื่นข้อเสนอรายอื่น

๖.๕ ในการตัดสินใจประกวดราคาอิเล็กทรอนิกส์หรือในการทำสัญญา คณะกรรมการ พิจารณาผลฯ หรือกรมมีสิทธิให้ผู้ยื่นข้อเสนอชี้แจงข้อเท็จจริงเพิ่มเติมได้ กรมมีสิทธิที่จะไม่รับข้อเสนอ ไม่รับราคา หรือไม่ทำสัญญา หากข้อเท็จจริงดังกล่าวไม่เหมาะสมหรือไม่ถูกต้อง

๖.๖ กรมทรงไว้ซึ่งสิทธิที่จะไม่รับราคาต่ำสุด หรือราคาหนึ่งราคาใด หรือราคาที่เสนอ ทั้งหมดก็ได้ และอาจพิจารณาเลือกซื้อในจำนวน หรือขนาด หรือเฉพาะรายการหนึ่งรายการใด หรืออาจจะ ยกเลิกการประกวดราคาอิเล็กทรอนิกส์โดยไม่พิจารณาจัดซื้อเลยก็ได้ สุดท้ายจะพิจารณา ทั้งนี้ เพื่อประโยชน์ ของทางราชการเป็นสำคัญ และให้ถือว่าการตัดสินใจของกรมเป็นเด็ดขาด ผู้ยื่นข้อเสนอจะเรียกร้องค่าใช้จ่าย หรือค่าเสียหายใด ๆ มิได้ รวมทั้งกรมจะพิจารณายกเลิกการประกวดราคาอิเล็กทรอนิกส์และลงโทษผู้ยื่นข้อเสนอ เป็นผู้ทำงาน ไม่ว่าจะเป็นผู้ยื่นข้อเสนอที่ได้รับการคัดเลือกหรือไม่ก็ตาม หากมีเหตุที่เชื่อถือได้ว่าการยื่นข้อเสนอ กระทำการโดยไม่สุจริต เช่น การเสนอเอกสารอันเป็นเท็จ หรือใช้ชื่อบุคคลธรรมดา หรือนิติบุคคลอื่น มาเสนอราคาแทน เป็นต้น

ในกรณีที่ผู้ยื่นข้อเสนอรายที่เสนอราคาต่ำสุด เสนอราคาต่ำจนคาดหมายได้ว่าไม่อาจ ดำเนินงานตามเอกสารประกวดราคาอิเล็กทรอนิกส์ได้ คณะกรรมการพิจารณาผลฯ หรือกรมจะให้ผู้ยื่นข้อเสนอ นั้น ชี้แจงและแสดงหลักฐานที่ทำให้เชื่อได้ว่า ผู้ยื่นข้อเสนอสามารถดำเนินการตามเอกสารประกวดราคา อิเล็กทรอนิกส์ให้เสร็จสมบูรณ์ หากคำชี้แจงไม่เป็นที่ยอมรับได้กรมมีสิทธิที่จะไม่รับข้อเสนอหรือไม่รับราคาของผู้ยื่น ข้อเสนอรายนั้น ทั้งนี้ ผู้ยื่นข้อเสนอดังกล่าวไม่มีสิทธิเรียกร้องค่าใช้จ่ายหรือค่าเสียหายใด ๆ จากกรม

๖.๗ ก่อนลงนามในสัญญา กรมอาจประกาศยกเลิกการประกวดราคาอิเล็กทรอนิกส์ หากปรากฏว่ามีการกระทำที่เข้าลักษณะผู้ยื่นข้อเสนอที่ชนะการประกวดราคาหรือที่ได้รับการคัดเลือก มีผลประโยชน์ร่วมกัน หรือมีส่วนได้เสียกับผู้ยื่นข้อเสนอรายอื่น หรือขัดขวางการแข่งขันอย่างเป็นธรรม หรือสมยอมกันกับผู้ยื่นข้อเสนอรายอื่น หรือเจ้าหน้าที่ในการเสนอราคา หรือสื่อว่ากระทำการทุจริตอื่นใด ในการเสนอราคา

๖.๘ หากผู้ยื่นข้อเสนอซึ่งเป็นผู้ประกอบการ SMEs เสนอราคาสูงกว่าราคาต่ำสุด ของผู้ยื่นข้อเสนอรายอื่นที่ไม่เกินร้อยละ ๑๐ ให้จัดซื้อจากผู้ประกอบการ SMEs ดังกล่าว โดยจัดเรียงลำดับ ผู้ยื่นข้อเสนอซึ่งเป็นผู้ประกอบการ SMEs ซึ่งเสนอราคาสูงกว่าราคาต่ำสุดของผู้ยื่นข้อเสนอรายอื่นไม่เกินร้อยละ ๑๐ ที่จะเรียกมาทำสัญญาไม่เกิน ๓ ราย

ผู้ยื่นข้อเสนอที่เป็นกิจการร่วมค้าที่จะได้สิทธิตามวรรคหนึ่ง ผู้เข้าร่วมค้าทุกราย จะต้องเป็นผู้ประกอบการ SMEs

ทั้งนี้ ผู้ประกอบการ SMEs ที่จะได้แต้มต่อด้านราคาตามวรรคหนึ่ง จะต้องมิวงเงิน สัญญาสะสมตามปีปฏิทินรวมกับราคาที่เสนอในครั้งนี้แล้ว มีมูลค่ารวมกันไม่เกินมูลค่าของรายได้ตามขนาด ที่ขึ้นทะเบียนไว้กับ สสว.

๖.๙ หากผู้ยื่นข้อเสนอได้เสนอพัสดุที่ได้รับการรับรองและออกเครื่องหมายสินค้าที่ผลิต ภายในประเทศไทย (Made in Thailand) จากสภาอุตสาหกรรมแห่งประเทศไทย เสนอราคาสูงกว่าราคาต่ำสุด ของผู้เสนอราคารายอื่นไม่เกินร้อยละ ๕ ให้จัดซื้อจากผู้ยื่นข้อเสนอที่ได้รับการรับรองและออกเครื่องหมายสินค้า ที่ผลิตภายในประเทศไทย (Made in Thailand) จากสภาอุตสาหกรรมแห่งประเทศไทย

อนึ่ง หากในการเสนอราคาครั้งนั้น ผู้ยื่นข้อเสนอรายใดมีคุณสมบัติทั้งข้อ ๖.๘ และ ข้อ ๖.๙ ให้ผู้ยื่นข้อเสนอรายนั้นได้แต้มต่อในการเสนอราคาสูงกว่าผู้ยื่นข้อเสนออื่นไม่เกินร้อยละ ๑๕

๖.๑๐ หากผู้ยื่นข้อเสนอซึ่งมิใช่ผู้ประกอบการ SMEs แต่เป็นนิติบุคคลที่จัดตั้งขึ้น ตามกฎหมายไทยเสนอราคาสูงกว่าราคาต่ำสุดของผู้ยื่นข้อเสนอซึ่งเป็นนิติบุคคลที่จัดตั้งขึ้นตามกฎหมาย ของต่างประเทศไม่เกินร้อยละ ๓ ให้จัดซื้อกับนิติบุคคลที่จัดตั้งขึ้นตามกฎหมายไทยดังกล่าว

ผู้ยื่นข้อเสนอที่เป็นกิจการร่วมค้าที่จะได้สิทธิตามวรรคหนึ่ง ผู้เข้าร่วมค้าทุกราย จะต้องเป็นนิติบุคคลที่จัดตั้งขึ้นตามกฎหมายไทย

๗. การทำสัญญาซื้อขาย

๗.๑ ในกรณีที่ผู้ชนะการประกวดราคาอิเล็กทรอนิกส์ สามารถส่งมอบสิ่งของได้ครบถ้วน ภายใน ๕ วันทำการ นับแต่วันที่ทำข้อตกลงซื้อ กรมจะพิจารณาจัดทำข้อตกลงเป็นหนังสือแทนการทำสัญญา ตามแบบสัญญาดังระบุในข้อ ๑.๓ ก็ได้

๗.๒ ในกรณีที่ผู้ชนะการประกวดราคาอิเล็กทรอนิกส์ไม่สามารถส่งมอบสิ่งของได้ครบถ้วน ภายใน ๕ วันทำการ หรือกรมเห็นว่าไม่สมควรจัดทำข้อตกลงเป็นหนังสือ ตามข้อ ๗.๑ ผู้ชนะการประกวดราคา อิเล็กทรอนิกส์จะต้องทำสัญญาซื้อขายตามแบบสัญญาดังระบุในข้อ ๑.๓ หรือทำข้อตกลงเป็นหนังสือกับกรม ภายใน ๕ วัน นับถัดจากวันที่ได้รับแจ้ง และจะต้องวางหลักประกันสัญญาเป็นจำนวนเงินเท่ากับร้อยละ ๕ ของราคาค่าสิ่งของที่ประกวดราคาอิเล็กทรอนิกส์ให้กรมยึดถือไว้ในขณะทำสัญญา โดยใช้หลักประกันอย่างหนึ่ง อย่างใดดังต่อไปนี้

(๑) เงินสด

(๒) เช็คหรือตราพดด้วงที่ธนาคารเซ็นสั่งจ่าย ซึ่งเป็นเช็คหรือตราพดด้วงวันที่ที่ใช้เช็คหรือ ตราพดด้วงนั้นชำระต่อเจ้าหน้าที่ในวันทำสัญญา หรือก่อนวันนั้นไม่เกิน ๓ วันทำการ (สั่งจ่ายกระทรวงการคลัง)

(๓) หนังสือค้ำประกันของธนาคารภายในประเทศ ตามตัวอย่างที่คณะกรรมการนโยบาย กำหนด ดังระบุในข้อ ๑.๔ (๒) หรือจะเป็นหนังสือค้ำประกันอิเล็กทรอนิกส์ตามวิธีการที่กรมบัญชีกลางกำหนด

(๔) หนังสือค้ำประกันของบริษัทเงินทุน หรือบริษัทเงินทุนหลักทรัพย์ที่ได้รับอนุญาต ให้ประกอบกิจการเงินทุนเพื่อการพาณิชย์และประกอบธุรกิจค้ำประกันตามประกาศของธนาคารแห่งประเทศไทย ตามรายชื่อบริษัทเงินทุนที่ธนาคารแห่งประเทศไทยแจ้งเวียนให้ทราบ โดยอนุโลมให้ใช้ตามตัวอย่างหนังสือ ค้ำประกันของธนาคารที่คณะกรรมการนโยบายกำหนด ดังระบุในข้อ ๑.๔ (๒)

(๕) พันธบัตรรัฐบาลไทย

หลักประกันนี้จะคืนให้ โดยไม่มีดอกเบี้ยภายใน ๑๕ วัน นับถัดจากวันที่ผู้ชนะ การประกวดราคาอิเล็กทรอนิกส์ (ผู้ขาย) พ้นจากข้อผูกพันตามสัญญาซื้อขายแล้ว

๘. ค่าจ้างและการจ่ายเงิน

กรมจะจ่ายค่าสิ่งของซึ่งได้รวมภาษีมูลค่าเพิ่ม ตลอดจนภาษีอากรอื่น ๆ และค่าใช้จ่าย ทั้งปวงด้วยแล้วให้แก่ผู้ยื่นข้อเสนอที่ได้รับการคัดเลือกให้เป็นผู้ขาย ตามที่กำหนดในขอบเขตงาน (Term of Reference : TOR) ข้อ ๘.๒ เมื่อผู้ขายได้ส่งมอบสิ่งของได้ครบถ้วนตามสัญญาซื้อขายหรือข้อตกลง เป็นหนังสือ และกรมได้ตรวจรับมอบสิ่งของไว้เรียบร้อยแล้ว ทั้งนี้ การจ่ายเงินให้เป็นไปตามระเบียบ และแนวทางปฏิบัติของทางราชการ

๙. อัตราค่าปรับ

ค่าปรับตามแบบสัญญาซื้อขายแนบท้ายเอกสารประกวดราคาอิเล็กทรอนิกส์นี้ หรือ ข้อตกลงซื้อขายเป็นหนังสือ ให้คิดในอัตราร้อยละ ๐.๒๐ ของราคาค่าสิ่งของที่ยังไม่ได้รับมอบต่อวัน

๑๐. การบังคับค่าปรับ ค่าเสียหาย และค่าใช้จ่าย

ในกรณีที่ผู้ขายไม่ปฏิบัติตามสัญญาข้อใดข้อหนึ่งด้วยเหตุใด ๆ ก็ตาม จนเป็นเหตุให้เกิดค่าปรับ ค่าเสียหาย หรือค่าใช้จ่ายแก่ผู้ซื้อ ผู้ขายต้องชดใช้ค่าปรับ ค่าเสียหาย หรือค่าใช้จ่ายดังกล่าวให้แก่ผู้ซื้อโดยสิ้นเชิงภายในกำหนด ๓ (สาม) วัน นับถัดจากวันที่ได้รับแจ้งเป็นหนังสือจากผู้ซื้อหากผู้ขายไม่ชดใช้ให้ถูกต้องครบถ้วนภายในระยะเวลาดังกล่าว ให้ผู้ซื้อที่มีสิทธิที่จะหักเอาจากจำนวนเงินค่าสิ่งของที่ซื้อขายที่ต้องชำระหรือบังคับจากหลักประกันการปฏิบัติตามสัญญาได้ทันที

หากค่าปรับ ค่าเสียหาย หรือค่าใช้จ่ายที่บังคับจากเงินค่าสิ่งของที่ซื้อขายที่ต้องชำระหรือหลักประกันการปฏิบัติตามสัญญาแล้วยังไม่เพียงพอ ผู้ขายยินยอมชำระส่วนที่เหลือที่ยังขาดอยู่จนครบถ้วนตามจำนวนค่าปรับ ค่าเสียหาย หรือค่าใช้จ่ายนั้น ภายในกำหนด ๗ (เจ็ด) วัน นับถัดจากวันที่ได้รับแจ้งเป็นหนังสือจากผู้ซื้อ

หากมีเงินค่าสิ่งของที่ซื้อขายตามสัญญาที่หักไว้จ่ายเป็นค่าปรับ ค่าเสียหาย หรือค่าใช้จ่ายแล้วยังเหลืออยู่อีกเท่าใด ผู้ซื้อจะคืนให้แก่ผู้ขายทั้งหมด

๑๑. การงดหรือลดค่าปรับ หรือขยายเวลาส่งมอบ

ในกรณีที่มีเหตุเกิดจากความผิดหรือความบกพร่องของฝ่ายผู้ซื้อ หรือเหตุสุดวิสัย หรือเกิดจากพฤติการณ์อันหนึ่งอันใดที่ผู้ขายไม่ต้องรับผิดชอบตามกฎหมาย หรือเหตุอื่นตามที่กำหนดในกฎกระทรวงซึ่งออกตามความในกฎหมายว่าด้วยการจัดซื้อจัดจ้างและการบริหารพัสดุภาครัฐ ทำให้ผู้ขายไม่สามารถส่งมอบสิ่งของตามเงื่อนไขและกำหนดเวลาแห่งสัญญาได้ ผู้ขายมีสิทธิของงดหรือลดค่าปรับ หรือขยายเวลาส่งมอบตามสัญญาได้ โดยจะต้องแจ้งเหตุหรือพฤติการณ์ดังกล่าวพร้อมหลักฐานเป็นหนังสือให้ผู้ซื้อทราบภายใน ๑๕ (สิบห้า) วัน นับถัดจากวันที่เหตุนั้นสิ้นสุดลง หรือตามที่กำหนดในกฎกระทรวงดังกล่าว

ถ้าผู้ขายไม่ปฏิบัติให้เป็นไปตามความในวรรคหนึ่ง ให้ถือว่าผู้ขายได้สละสิทธิเรียกร้องในการที่จะงดหรือลดค่าปรับ หรือขยายเวลาส่งมอบตามสัญญา โดยไม่มีเงื่อนไขใด ๆ ทั้งสิ้น เว้นแต่กรณีเหตุเกิดจากความผิดหรือความบกพร่องของฝ่ายผู้ซื้อ ซึ่งมีหลักฐานชัดเจนหรือผู้ซื้อทราบที่อยู่แล้วตั้งแต่นั้น

การงดหรือลดค่าปรับ หรือขยายเวลาส่งมอบตามสัญญาตามวรรคหนึ่ง อยู่ในดุลพินิจของผู้ซื้อที่จะพิจารณาตามที่เห็นสมควร

๑๒. ข้อสงวนสิทธิ์ในการยื่นข้อเสนอและอื่น ๆ

๑๒.๑ เงินค่าพัสดุสำหรับการซื้อครั้งนี้ ได้มาจากเงินงบประมาณรายจ่ายประจำปีงบประมาณ พ.ศ. ๒๕๖๘

การลงนามในสัญญาจะกระทำได้ ต่อเมื่อกรมได้รับอนุมัติเงินงบประมาณรายจ่ายประจำปีงบประมาณ พ.ศ. ๒๕๖๘ แล้วเท่านั้น และกรณีที่ไม่ได้รับอนุมัติกรมสามารถยกเลิกการจัดหาได้

๑๒.๒ เมื่อกรมได้คัดเลือกผู้ยื่นข้อเสนอรายใดให้เป็นผู้ขาย และได้ตกลงซื้อสิ่งของตามการประกวดราคาอิเล็กทรอนิกส์แล้ว ถ้าผู้ขายจะต้องสั่งหรือนำสิ่งของดังกล่าวเข้ามาจากต่างประเทศและของนั้นต้องนำเข้ามาโดยทางเรือในเส้นทางที่มีเรือไทยเดินอยู่ และสามารถให้บริการรับขนได้ตามที่รัฐมนตรีว่าการกระทรวงคมนาคมประกาศกำหนด ผู้ยื่นข้อเสนอซึ่งเป็นผู้ขายจะต้องปฏิบัติตามกฎหมายว่าด้วยการส่งเสริมการพาณิชย์ ดังนี้

(๑) แจ้งการสั่งหรือนำสิ่งของที่ซื้อข้ายดังกล่าวเข้ามาจากต่างประเทศต่อกรมเจ้าท่าภายใน ๗ วัน นับตั้งแต่วันที่ผู้ขายสั่ง หรือซื้อของจากต่างประเทศ เว้นแต่เป็นของที่รัฐมนตรีว่าการกระทรวงคมนาคมประกาศยกเว้นให้บรรทุกโดยเรืออื่นได้

(๒) จัดการให้สิ่งของที่ซื้อขายดังกล่าวบรรทุกโดยเรือไทย หรือเรือที่มีสิทธิ เช่นเดียวกับเรือไทย จากต่างประเทศมายังประเทศไทย เว้นแต่จะได้รับอนุญาตจากกรมเจ้าท่า ให้บรรทุกสิ่งของนั้นโดยเรืออื่นที่มีใช้เรือไทย ซึ่งจะต้องได้รับอนุญาตเช่นนั้นก่อนบรรทุกของลงเรืออื่น หรือเป็นของที่รัฐมนตรีว่าการกระทรวงคมนาคมประกาศยกเว้นให้บรรทุกโดยเรืออื่น

(๓) ในกรณีที่ไม่ปฏิบัติตาม (๑) หรือ (๒) ผู้ขายจะต้องรับผิดชอบตามกฎหมายว่าด้วยการส่งเสริมการพาณิชย์

๑๒.๓ ผู้ยื่นข้อเสนอซึ่งกรมได้คัดเลือกแล้ว ไม่ไปทำสัญญาหรือข้อตกลงซื้อเป็นหนังสือ ภายในเวลาที่กำหนด ดังระบุไว้ในข้อ ๗ กรมจะริบหลักประกันการยื่นข้อเสนอ หรือเรียกจากผู้ออกหนังสือ ค่าประกันการยื่นข้อเสนอทันที และอาจพิจารณาเรียกชดเชยความเสียหายอื่น (ถ้ามี) รวมทั้งจะพิจารณาให้เป็นผู้ทำงาน ตามระเบียบกระทรวงการคลังว่าด้วยการจัดซื้อจัดจ้างและการบริหารพัสดุภาครัฐ

๑๒.๔ กรมสงวนสิทธิ์ที่จะแก้ไขเพิ่มเติมเงื่อนไข หรือข้อกำหนดในแบบสัญญาหรือข้อตกลงซื้อเป็นหนังสือ ให้เป็นไปตามความเห็นของสำนักงานอัยการสูงสุด (ถ้ามี)

๑๒.๕ ในกรณีที่เอกสารแนบท้ายเอกสารประกวดราคาอิเล็กทรอนิกส์ มีความขัดหรือแย้งกัน ผู้ยื่นข้อเสนอจะต้องปฏิบัติตามคำวินิจฉัยของกรม คำวินิจฉัยดังกล่าวให้ถือเป็นที่สุด และผู้ยื่นข้อเสนอไม่มีสิทธิเรียกร้องค่าใช้จ่ายใด ๆ เพิ่มเติม

๑๒.๖ กรมอาจประกาศยกเลิกการจัดซื้อในกรณีต่อไปนี้ได้ โดยที่ผู้ยื่นข้อเสนอจะเรียกร้องค่าเสียหายใด ๆ จากกรมไม่ได้

(๑) กรมไม่ได้รับการจัดสรรเงินที่จะใช้ในการจัดซื้อหรือที่ได้รับจัดสรรแต่ไม่เพียงพอที่จะทำการจัดซื้อครั้งต่อไป

(๒) มีการกระทำที่เข้าลักษณะผู้ยื่นข้อเสนอที่ชนะการจัดซื้อหรือที่ได้รับ การคัดเลือกมีผลประโยชน์ร่วมกัน หรือมีส่วนได้เสียกับผู้ยื่นเสนอรายอื่น หรือขัดขวางการแข่งขันอย่างเป็นธรรม หรือสมยอมกันกับผู้ยื่นเสนอรายอื่น หรือเจ้าหน้าที่ในการเสนอราคา หรือสื่อว่ากระทำการทุจริตอื่นใด ในการเสนอราคา

(๓) การทำการจัดซื้อครั้งต่อไปอาจก่อให้เกิดความเสียหายแก่กรม หรือกระทบ ต่อประโยชน์สาธารณะ

(๔) กรณีอื่นในทำนองเดียวกับ (๑) (๒) หรือ (๓) ตามที่กำหนดในกฎกระทรวง ซึ่งออกตามความในกฎหมายว่าด้วยการจัดซื้อจัดจ้างและการบริหารพัสดุภาครัฐ

๑๓. การปฏิบัติตามกฎหมายและระเบียบ

ในระหว่างระยะเวลาการซื้อ ผู้ยื่นข้อเสนอที่ได้รับการคัดเลือกให้เป็นผู้ขายต้องปฏิบัติตามหลักเกณฑ์ที่กฎหมายและระเบียบได้กำหนดไว้โดยเคร่งครัด

๑๔. การประเมินผลการปฏิบัติงานของผู้ประกอบการ

กรมสามารถนำผลการปฏิบัติงานแล้วเสร็จตามสัญญาของผู้ยื่นข้อเสนอที่ได้รับการคัดเลือกให้เป็นผู้ขายเพื่อนำมาประเมินผลการปฏิบัติงานของผู้ประกอบการ

ทั้งนี้ หากผู้ยื่นข้อเสนอที่ได้รับการคัดเลือกไม่ผ่านเกณฑ์ที่กำหนดจะถูกระงับการยื่น ข้อเสนอหรือทำสัญญากับกรมไว้ชั่วคราว



ขอบเขตงาน (Term of Reference : TOR)

โครงการจัดหาลิขสิทธิ์ซอฟต์แวร์เพื่อการออกแบบเชิงกราฟิกและซอฟต์แวร์แปลงเสียงเป็นข้อความ

๑. ความเป็นมาของโครงการ

กรมธนารักษ์มีซอฟต์แวร์ลิขสิทธิ์ไม่เพียงพอต่อการสนับสนุนการปฏิบัติงาน เช่น ซอฟต์แวร์ลิขสิทธิ์ด้านการออกแบบเพื่อจัดทำสื่อประชาสัมพันธ์ให้บริการประชาชน การออกแบบเชิงกราฟิก การออกแบบสื่อนำเสนอ และการแปลงเสียงเป็นข้อความ (Speech To Text) เพื่อสนับสนุนการปฏิบัติงานตามภารกิจของกรมธนารักษ์ การมีซอฟต์แวร์ลิขสิทธิ์ที่ถูกต้องตามกฎหมายเป็นการเพิ่มประสิทธิภาพโครงสร้างพื้นฐานดิจิทัลในการปฏิบัติการ และปฏิบัติตามพระราชบัญญัติลิขสิทธิ์ พ.ศ. ๒๕๓๗ และที่แก้ไขเพิ่มเติม รวมถึงป้องกันและบริหารความเสี่ยงจากภัยคุกคามที่มากับซอฟต์แวร์ละเมิดลิขสิทธิ์ซึ่งอาจสร้างความเสียหายต่อข้อมูล และการปฏิบัติงานของเจ้าหน้าที่กรมธนารักษ์ได้

๒. วัตถุประสงค์ของโครงการ

- ๒.๑ จัดหาซอฟต์แวร์ลิขสิทธิ์เพื่อสนับสนุนและเพิ่มประสิทธิภาพในการปฏิบัติงาน
- ๒.๒ เพื่อปฏิบัติตามพระราชบัญญัติลิขสิทธิ์ พ.ศ. ๒๕๓๗ และที่แก้ไขเพิ่มเติม
- ๒.๓ เพื่อป้องกันและบริหารความเสี่ยงจากภัยคุกคามที่มากับซอฟต์แวร์ละเมิดลิขสิทธิ์

๓. คุณสมบัติของผู้ยื่นข้อเสนอ

- ๓.๑ เป็นนิติบุคคลที่จดทะเบียนในประเทศไทยซึ่งมีวัตถุประสงค์ในการประกอบธุรกิจเกี่ยวกับการขายและ/หรือการให้เช่า/ให้เช่าซื้อ คอมพิวเตอร์ หรือระบบคอมพิวเตอร์ หรือระบบเครือข่ายคอมพิวเตอร์โดยตรง
- ๓.๒ ต้องเป็นผู้เคยมีผลงานด้านการขายและติดตั้งคอมพิวเตอร์และอุปกรณ์ หรือระบบคอมพิวเตอร์ หรือระบบเครือข่ายคอมพิวเตอร์ หรือซอฟต์แวร์ลิขสิทธิ์มาแล้ว จำนวนไม่น้อยกว่า ๑ ผลงาน วงเงินไม่น้อยกว่า ๔ ล้านบาทต่อหนึ่งสัญญา และจะต้องเป็นผลงานที่เป็นคู่สัญญาโดยตรงกับหน่วยงานราชการ หรือรัฐวิสาหกิจ หรือหน่วยงานเอกชนที่กรมธนารักษ์เชื่อถือ ซึ่งได้ส่งมอบและตรวจรับเป็นที่เรียบร้อยแล้ว โดยมีหนังสือรับรองผลงานซึ่งออกโดยหัวหน้าหน่วยงานราชการหรือรัฐวิสาหกิจ หรือผู้มีอำนาจปฏิบัติราชการแทน หรือผู้มีอำนาจลงนามของหน่วยงานเอกชนโดยถูกต้องตามกฎหมาย พร้อมสำเนาสัญญา และขอบเขตงาน (TOR) ทั้งนี้ กรมธนารักษ์สงวนสิทธิ์ที่จะตรวจสอบวินิจฉัยข้อเท็จจริงโดยตรงจากผู้รับรองเอกสารที่เสนอมา
- ๓.๓ ผู้ยื่นข้อเสนอราคาต้องมีศูนย์บริการ Call Center พร้อมเบอร์โทรศัพท์ที่ให้บริการรับแจ้งเหตุขัดข้อง
- ๓.๔ ผู้ยื่นข้อเสนอราคาต้องได้รับการรับรองตามมาตรฐาน ISO ๙๐๐๑ : ๒๐๑๕ หรือดีกว่า ที่ครอบคลุมถึงการขาย และติดตั้งระบบคอมพิวเตอร์ หรือการให้บริการบำรุงรักษาระบบคอมพิวเตอร์ ทั้งนี้ วันที่หมดอายุการรับรองจะต้องครอบคลุมตลอดระยะเวลาการส่งมอบและการตรวจรับตามเงื่อนไขสัญญาซื้อขายคอมพิวเตอร์

๔. รูปแบบหรือคุณลักษณะเฉพาะของระบบ

ลำดับ	รายการ	จำนวน
๑	โปรแกรมสำหรับออกแบบกราฟิก Adobe Creative Cloud for teams	๑๒
๒	โปรแกรมสำหรับออกแบบกราฟิก Photoshop	๑๙๒
๓	โปรแกรมออกแบบสื่อการนำเสนอ Canva Pro	๒๐๐
๔	โปรแกรมแปลงเสียงเป็นข้อความ Transkriptor	๑๐๔

คำนิยาม

ระบบคอมพิวเตอร์ หมายถึง คอมพิวเตอร์และอุปกรณ์ อุปกรณ์ระบบเครือข่ายคอมพิวเตอร์ Hardware และ/หรือ Software รวมถึงอุปกรณ์หรือรายละเอียดอื่น ๆ ที่เกี่ยวข้อง ตามที่กรมธนารักษ์กำหนดไว้ทุกรายการตามเอกสารแนบ ๑ พร้อมการติดตั้ง

๔.๑ คุณสมบัติทั่วไปเกี่ยวกับระบบคอมพิวเตอร์

๔.๑.๑ คุณสมบัติเฉพาะของระบบคอมพิวเตอร์ที่เสนอทุกรายการ ซึ่งผู้เข้าเสนอราคาเสนอขาย จะต้องเสนอคุณสมบัติเฉพาะไม่ต่ำกว่าคุณสมบัติเฉพาะตามที่กรมธนารักษ์กำหนดไว้สามารถทำงานร่วมกันได้อย่างมีประสิทธิภาพ

๔.๑.๒ ระบบคอมพิวเตอร์ที่เสนอต้องไม่เป็นผลิตภัณฑ์ของบริษัทเจ้าของผลิตภัณฑ์ที่อยู่ในระหว่างการคุ้มครองเป็นบุคคลหรือนิติบุคคลผู้ล้มละลายตามคำสั่งของศาลที่ได้สั่งการตามกฎหมายของประเทศที่บริษัทเจ้าของผลิตภัณฑ์นั้นตั้งอยู่

๔.๑.๓ ราคาของระบบคอมพิวเตอร์ทุกรายการที่ผู้เข้าเสนอราคาเสนอ ให้รวมค่าฮาร์ดแวร์ ซอฟต์แวร์ ค่าติดตั้ง ค่าวัสดุอุปกรณ์ ค่าฝึกอบรมหรือแนะนำการใช้งาน ค่าใช้จ่ายสำหรับเชื่อมต่อเข้ากับระบบเครือข่ายของกรมธนารักษ์ที่ใช้งานอยู่ปัจจุบัน ค่าดำเนินการอื่น ๆ ค่าภาษีมูลค่าเพิ่ม และค่าภาษีอื่น ๆ (ถ้ามี) ตลอดจนค่าใช้จ่ายทั้งปวงที่จะเกิดขึ้นกับโครงการนี้ โดยกรมธนารักษ์ไม่ต้องเสียค่าใช้จ่ายใด ๆ เพิ่มเติมจากที่ปรากฏในใบเสนอราคาแล้ว

๔.๑.๔ มีเอกสารคู่มือการใช้งาน

๔.๒ คุณสมบัติเฉพาะของระบบคอมพิวเตอร์

คุณสมบัติเฉพาะของระบบคอมพิวเตอร์มีรายละเอียดตามเอกสารแนบ ๑

๔.๓ การติดตั้ง

๔.๓.๑ ผู้ชนะการประกวดราคาต้องติดตั้งระบบคอมพิวเตอร์ ตามรายการที่เสนอทั้งหมด ณ สถานที่ที่กรมธนารักษ์กำหนดตามเอกสารแนบ ๓ โดยผู้ชนะการประกวดราคา ต้องจัดหาเจ้าหน้าที่มาให้คำแนะนำและตรวจสอบควบคุมความถูกต้องในการติดตั้งระบบคอมพิวเตอร์ที่เสนอ

๔.๓.๒ ในกรณีที่การติดตั้งระบบคอมพิวเตอร์ ต้องจัดหาอุปกรณ์อื่นใดที่จำเป็นเพิ่มเติม เพื่อให้ระบบคอมพิวเตอร์ที่ติดตั้งสามารถใช้งานได้อย่างสมบูรณ์ ที่นอกเหนือจากข้อกำหนดในเอกสารแนบ ๑ ให้ถือเป็นความรับผิดชอบของผู้ชนะการประกวดราคา

๔.๔ คู่มือการใช้งาน การสนับสนุน และการฝึกอบรม

ผู้ชนะการประกวดราคาต้องจัดส่งคู่มือการใช้งาน ให้กับเจ้าหน้าที่ของกรมธนารักษ์ ภายใต้เงื่อนไขที่กำหนดไว้ในเอกสารแนบ ๒

๔.๕ ลิขสิทธิ์ซอฟต์แวร์

๔.๕.๑ ลิขสิทธิ์ซอฟต์แวร์ ตลอดจนกรรมสิทธิ์คู่มือหรือเอกสารต่าง ๆ ทั้งหมด ให้ตกเป็นของกรมธนารักษ์ทันทีที่คณะกรรมการตรวจรับพัสดุ ทำการตรวจรับเสร็จสิ้นสมบูรณ์

๔.๕.๒ สิทธิการใช้งานซอฟต์แวร์ต่าง ๆ ในการจัดซื้อครั้งนี้ให้เป็นสิทธิ์ของกรมธนารักษ์

๔.๕.๓ หากผู้ชนะการประกวดราคาจำเป็นต้องใช้ซอฟต์แวร์อื่นใด นอกเหนือจากการจัดซื้อในครั้งนี้ ค่าใช้จ่ายเกี่ยวกับลิขสิทธิ์ในซอฟต์แวร์ดังกล่าวต้องเป็นของผู้ชนะการประกวดราคา และลิขสิทธิ์ในซอฟต์แวร์ดังกล่าวต้องตกเป็นของกรมธนารักษ์ทันทีที่มีการส่งมอบ

๔.๕.๔ ในกรณีที่บุคคลภายนอกกล่าวอ้างหรือใช้สิทธิเรียกร้องใด ๆ ว่ามีการละเมิดลิขสิทธิ์ หรือสิทธิบัตรเกี่ยวกับระบบคอมพิวเตอร์ อุปกรณ์ และ/หรือซอฟต์แวร์ใด ๆ ที่เสนอ ผู้ชนะการประกวดราคาต้องดำเนินการทั้งปวง เพื่อให้การกล่าวอ้างหรือการเรียกร้องดังกล่าวระงับสิ้นไปโดยเร็ว โดยที่ผู้ชนะการประกวดราคาต้องเป็นผู้ชำระค่าเสียหาย และค่าใช้จ่ายต่าง ๆ ที่เกิดขึ้นทั้งหมด

๔.๖ ลิขสิทธิ์ในทรัพย์สินทางปัญญา

“ผู้ขาย” จะต้องทำงานโดยสร้างสรรค์งานตามวัตถุประสงค์ของการซื้อด้วยความคิดและความสามารถ ของผู้ขายเอง และต้องไม่ทำการคัดลอกหรือละเมิดลิขสิทธิ์ในทรัพย์สินทางปัญญาของบุคคลอื่น

สิทธิในทรัพย์สินทางปัญญาของข้อมูลเอกสารและงานที่ “ผู้ขาย” ได้จัดทำขึ้นให้ตกเป็นของ “ผู้ซื้อ” และบรรดาข้อมูลเอกสารตลอดจนงานที่ “ผู้ขาย” ได้จัดทำขึ้นนี้ถือเป็นความลับและตกเป็นกรรมสิทธิ์ ของและสิทธิของ “ผู้ซื้อ” แต่เพียงผู้เดียวโดยห้ามมิให้ “ผู้ขาย” นำไปเผยแพร่หรือพัฒนาต่อกับบุคคลอื่นที่ มิใช่ “ผู้ซื้อ” โดยไม่ได้รับอนุญาตเด็ดขาด

กรณีที่ “ผู้ขาย” มีความจำเป็นต้องการนำข้อมูลเอกสารและงานทั้งหมด (ผลงานที่เกิดจากการซื้อ) ที่ “ผู้ขาย” ได้จัดทำขึ้นไปดำเนินการพัฒนาต่อยอดผลิตภัณฑ์อื่น ๆ เพื่อทำการขายสินค้านั้น “ผู้ขาย” จะต้อง ทำความตกลงกับ “ผู้ซื้อ” เป็นลายลักษณ์อักษรก่อนดำเนินการ โดยการทำเป็นหนังสือเห็นชอบทั้งสองฝ่าย

“ผู้ขาย” จะต้องส่งมอบข้อมูลเอกสารและงานทั้งหมดที่ “ผู้ขาย” ได้จัดทำขึ้นให้แก่ “ผู้ซื้อ” เมื่อ สิ้นสุดสัญญา โดย “ผู้ขาย” อาจเก็บสำเนาข้อมูล เอกสารและงานที่ “ผู้ขาย” ได้จัดทำขึ้น ตามสัญญานี้ไว้กับตนได้ แต่ต้องไม่นำข้อความในเอกสารนั้นไปใช้ในกิจการอื่นที่ไม่เกี่ยวกับงาน โดยไม่ได้รับความ ยินยอมล่วงหน้าจาก “ผู้ซื้อ” ก่อน

ข้อมูลเอกสาร รูปภาพ วิดีโอ หรือสิ่งอื่นใด ๆ ที่ได้จาก “ผู้ซื้อ” หรือ ผู้ขายนำมาใช้ประกอบการ ดำเนินงาน “ผู้ขาย” ต้องเก็บรักษาไว้เป็นความลับ ห้ามมิให้เผยแพร่โดยมิได้อนุญาตจาก “ผู้ซื้อ” เป็นลาย ลักษณ์อักษร และต้องส่งคืน “ผู้ซื้อ” เมื่อดำเนินการแล้วเสร็จ

“ผู้ขาย” จะต้องรับผิดชอบต่อความเสียหายจากการละเมิดบทบัญญัติแห่งกฎหมาย หรือสิทธิ ในทรัพย์สินทางปัญญา หรือสิทธิอื่นใดของบุคคลอื่น อันเกิดจากการที่ผู้ขาย ตัวแทน หรือ ลูกจ้างของ “ผู้ขาย” มาใช้ในการปฏิบัติงานตามสัญญานี้ ตลอดจนรับผิดชอบในค่าเสียหายต่าง ๆ ที่ เกิดขึ้นจากการนี้ ทั้งนี้ หากบุคคลภายนอกกล่าวอ้างหรือใช้สิทธิเรียกร้องใด ๆ ว่ามีการละเมิดลิขสิทธิ์ สิทธิในทรัพย์สินทางปัญญาใด ๆ หรือสิทธิ อื่นใด “ผู้ขาย” ต้องดำเนินการทั้งปวงเพื่อให้การกล่าวอ้างหรือการเรียกร้องดังกล่าวระงับสิ้นไปโดยเร็ว หาก “ผู้ขาย” มีอำนาจกระทำได้และ “ผู้ซื้อ” ต้องรับผิดชอบใช้ค่าเสียหายต่อบุคคลภายนอกอันเนื่องจาก ผลแห่งการละเมิดสิทธิดังกล่าว “ผู้ขาย” ต้องเป็นผู้ชำระค่าเสียหาย ค่าปรับและค่าใช้จ่ายรวมทั้งค่าชดเชยธรรมเนียม และค่าทนายความแทน “ผู้ซื้อ” ทั้งนี้ “ผู้ซื้อ” จะแจ้งให้ “ผู้ขาย” ทราบเป็นลายลักษณ์อักษร เมื่อ “ผู้ซื้อ” ได้รับกล่าวอ้างหรือการใช้สิทธิเรียกร้องดังกล่าวโดยไม่ชักช้า

๔.๗ การเก็บรักษาข้อมูลที่เป็นความลับ

ผู้ขายจะต้องจัดการเก็บรักษาข้อมูลต่าง ๆ ที่เกี่ยวกับการดำเนินงานตามสัญญานี้ที่ผู้ขายได้รับจากผู้ซื้อ ซึ่งรวมถึงข้อมูลต่าง ๆ ที่ผู้ซื้อได้จัดทำขึ้นเนื่องจากการดำเนินงานนี้อย่างเป็นความลับ และ/หรือความลับ ทางการค้าของผู้ซื้อ ต้องหามาตรการจัดเก็บข้อมูลเป็นความลับให้รัดกุม ทั้งนี้ ข้อมูลเอกสาร หรือวัสดุใด ๆ ไม่ว่าจะอยู่ในแบบใด จะไม่กระทำเองหรือร่วมกับบุคคลใดในการนำข้อมูลลับไปใช้ ไม่ว่าจะเพื่อวัตถุประสงค์ใด ๆ หรือเปิดเผย หรือเผยแพร่ข้อมูลลับไม่ว่าโดยวิธีการใด ๆ ผู้ขายจะต้องรับผิดชอบในการกระทำดังกล่าว และผู้ขาย จะต้องลงนามใน “สัญญาไม่เปิดเผยข้อมูลที่เป็นความลับ” พร้อมสัญญาจ้าง



สมศักดิ์

ข้อมูลและเอกสารต่าง ๆ ทั้งหมด ที่ได้รับจากกรรมนารักษ์เพื่อดำเนินการตามโครงการนี้ และข้อมูลทั้งหมดที่เกิดขึ้นจากการดำเนินงานในแต่ละขั้นตอนจะต้องถือเป็นความลับ ไม่อนุญาตให้นำไปเผยแพร่ให้กับผู้หนึ่งผู้ใดเว้นแต่จะได้รับความยินยอมจากผู้ซื้อ และผู้ขายจะต้องรับผิดชอบในความเสียหายต่าง ๆ ที่เกิดขึ้นต่อกรรมนารักษ์ และต้องนำส่งข้อมูลตลอดจนเอกสารต่าง ๆ ที่กรรมนารักษ์มอบให้ คืนภายใน ๓๐ วันทำการ หลังจากส่งมอบงานและกรรมนารักษ์ตรวจรับงานงวดสุดท้ายแล้ว

๕. การรับประกันผลงานและการบำรุงรักษา

- ๕.๑ ผู้ขายต้องจัดเตรียมช่องทางสำหรับรับแจ้งปัญหาได้ตลอด ๒๔ ชั่วโมงทุกวัน รวมทั้งวันหยุดนักขัตฤกษ์ สำหรับเจ้าหน้าที่กรรมนารักษ์ โดยแจ้งปัญหาผ่านช่องทางติดต่อสื่อสารอย่างน้อย ๓ ช่องทางได้แก่โทรศัพท์เคลื่อนที่ จดหมายอิเล็กทรอนิกส์ (e-Mail) และทาง IT Service ของกรรมนารักษ์ โดยจะต้อง รับผิดชอบต่อแจ้งปัญหาภายใน ๑๕ นาที
- ๕.๒ ผู้ขายต้องดำเนินการแก้ไขปัญหาให้แล้วเสร็จภายในระยะเวลาตามที่กรรมนารักษ์กำหนด พร้อมทั้งรายงานปัญหาและวิธีการที่ดำเนินการแก้ไขเสร็จเรียบร้อยแล้วพร้อมเอกสารแนบ (ถ้ามี) และจัดส่งให้กรรมนารักษ์ ภายใน ๑ วันทำการนับถัดจากการดำเนินการแก้ไขแล้วเสร็จ โดยมีกรอบระยะเวลา ดำเนินการนับจากเวลาที่ได้รับแจ้งให้กรรมนารักษ์ทราบ ดังนี้

ระดับความรุนแรงของปัญหา	ความรุนแรง	ระยะเวลาในการตอบสนอง/ การแก้ไขชั่วคราว/ ช่องทางการให้บริการ	เวลาในการแก้ไขสำเร็จ
๑	ระดับความฉุกเฉิน (Emergency Level)	ตอบสนองภายใน ๑๕ นาที แก้ไขชั่วคราวภายใน ๓๐ นาที (on site)	บริการแก้ปัญหาแบบ On site เข้าถึงกรรมนารักษ์ ภายใน ๑ ชั่วโมง และ แก้ไขแล้วเสร็จภายใน ๓ ชั่วโมง
๒	ระดับสูง (High handling)	ตอบสนองภายใน ๓๐ นาที แก้ไขชั่วคราวภายใน ๓ ชั่วโมง (Remote, On site)	แก้ปัญหาแล้วเสร็จ ภายใน ๑๘ ชั่วโมง
๓	ระดับปานกลาง (Medium handling)	ตอบสนองภายใน ๑ ชั่วโมง แก้ไขชั่วคราวภายใน ๖ ชั่วโมง (Remote, On site)	แก้ปัญหาแล้วเสร็จ ภายใน ๒๔ ชั่วโมง
๔	ระดับต่ำ (Low handling)	ตอบสนองภายใน ๑ ชั่วโมง แก้ไขชั่วคราวภายใน ๑๒ ชั่วโมง (Remote, On site)	แก้ปัญหาแล้วเสร็จ ภายใน ๔๘ ชั่วโมง

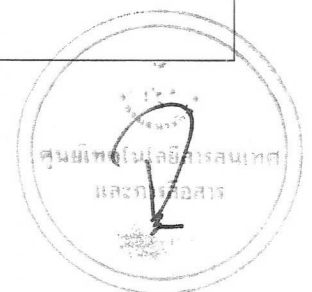

คำนิยามความรุนแรงของปัญหาในแต่ละระดับ

๑) ความรุนแรงระดับ ๑ หรือระดับฉุกเฉิน (Emergency) ได้แก่ การที่ระบบไม่สามารถทำงานได้โดยสิ้นเชิง หรือทำให้ประสิทธิภาพของระบบงานทำงานลดต่ำกว่า ๓๐% หรือทำให้กรรมนารักษ์ไม่สามารถใช้งานระบบนั้นได้โดยสิ้นเชิง มีผลต่อการใช้งานของผู้รับบริการ เช่น traffic ล่ม, Software ของระบบเกิดขัดข้อง ทำให้บริการไม่ได้ เป็นต้น จำเป็นต้องทำการแก้ไขอย่างเร่งด่วน

๒) ความรุนแรงระดับ ๒ หรือระดับสูง (High) ได้แก่ การที่ระบบไม่สามารถใช้งานได้บางส่วน แต่การทำงานโดยรวมยังสามารถทำงานได้ โดยส่วนที่ใช้งานนั้นไม่มีผลกระทบต่อการทำงานของกรรมนารักษ์ มีผลกระทบต่อผู้รับบริการ แต่ร้ายแรงน้อยกว่าปัญหาที่มีความรุนแรงระดับที่ ๑ แต่อาจเป็นสาเหตุทำให้เกิดปัญหาความรุนแรงระดับ ๑ ได้ เช่น Loss Redundance on business critical system, System large restarts with reload, Frequent system crashes เป็นต้น

๓) ความรุนแรงระดับ ๓ หรือระดับปานกลาง (Medium) ได้แก่ การที่ระบบยังสามารถใช้งานได้ แต่มีผลกระทบเพียงเล็กน้อยต่อฟังก์ชันของระบบ โดยไม่มีผลกระทบต่อสถานการณ์การดำเนินงานของกรรมนารักษ์ เช่น System small restarts, Alarm failures

๔) ความรุนแรงระดับ ๔ หรือระดับต่ำ (Low) ได้แก่ การที่ระบบยังสามารถใช้งานได้ แต่มีผลกระทบเพียงเล็กน้อยต่อฟังก์ชันของระบบ โดยไม่มีผลกระทบต่อสถานการณ์ของกรรมนารักษ์

๕.๓ ในระหว่างดำเนินการแก้ไขปัญหา หากปัญหานั้นเกิดจากโครงสร้างพื้นฐาน (Infrastructure) ระบบเครือข่าย (Network) ระบบปฏิบัติการ (OS) หรือส่วนอื่น ซึ่งพิสูจน์ได้ว่าอยู่ในส่วนที่กรรมนารักษ์เป็นผู้ดำเนินการ หรือเป็นผลจากความเสียหายอันไม่สามารถแก้ไขได้ ส่งผลให้ระยะเวลานั้นเกินกว่าที่กำหนดไว้ ให้ถือว่าการแก้ไขปัญหาไม่เกินไปกว่าระยะเวลาดำเนินการ โดยให้กรรมนารักษ์พิจารณาเป็นรายกรณี

๖. ระยะเวลาดำเนินการ

ภายใน ๑๒๐ วัน นับถัดจากวันลงนามในสัญญาฯ

๗. ระยะเวลาส่งมอบของ หรืองาน

งวดที่ ๑ ผู้ชนะการประกวดราคาจะต้องส่งมอบเอกสารการดำเนินโครงการ (Project Management Document) ประกอบด้วย แผนการติดตั้งระบบคอมพิวเตอร์ (Installation Plan Document) (ในรูปแบบของ Hard Copy และ Soft Copy) จำนวนไม่น้อยกว่า ๓ ชุด ภายใน ๑๕ วัน นับถัดจากวันลงนามในสัญญาฯ

งวดที่ ๒ ผู้ชนะการประกวดราคาจะต้องส่งมอบและติดตั้งระบบคอมพิวเตอร์ ตามที่กำหนดไว้ในเอกสารแนบ ๑ พร้อมผลการทดสอบการทำงานของระบบคอมพิวเตอร์ที่ติดตั้ง, คู่มือการใช้งานตามมาตรฐานของเจ้าของผลิตภัณฑ์, การสนับสนุนและการฝึกอบรมตามที่กำหนดไว้ในเอกสารแนบ ๒ ภายใน ๑๒๐ วัน นับถัดจากวันลงนามในสัญญาฯ

ทั้งนี้ การส่งมอบและติดตั้งระบบคอมพิวเตอร์ทั้งโครงการฯ ผู้ชนะการประกวดราคาจะต้องทำการทดสอบระบบคอมพิวเตอร์ ให้สามารถใช้งานร่วมกันได้อย่างมีประสิทธิภาพ และสามารถใช้งานร่วมกันกับอุปกรณ์ระบบเครือข่ายคอมพิวเตอร์ที่กรรมนารักษ์ใช้งานอยู่ปัจจุบันพร้อมการอบรม หรือแนะนำการใช้งานให้กับบุคลากรตามจำนวนหลักสูตรที่กรรมนารักษ์กำหนด



๘. การตรวจรับและการชำระเงิน

๘.๑ การตรวจรับ

๘.๑.๑ ผู้ชนะการประกวดราคาจะต้องติดตั้งพร้อมทดสอบการใช้งานระบบคอมพิวเตอร์ตามสถานที่ที่กรมธนารักษ์กำหนด ให้ถูกต้องครบถ้วนตามที่ได้กำหนดไว้ในสัญญาฯ และพร้อมที่จะใช้งานก่อนการส่งมอบงานเพื่อการตรวจรับ

๘.๑.๒ วิธีการตรวจรับ

๘.๑.๒.๑ กรมธนารักษ์จะทำการทดสอบการทำงานของระบบคอมพิวเตอร์ทั้งหมด ที่จัดซื้อให้เป็นไปตามรายละเอียดที่ปรากฏตามเอกสารการประกวดราคา และข้อกำหนดของกรมธนารักษ์ เช่น ยี่ห้อ รุ่น เป็นต้น

๘.๑.๒.๒ กรมธนารักษ์จะทำการตรวจสอบประสิทธิภาพที่มาจากของระบบคอมพิวเตอร์ที่ติดตั้งว่าถูกต้องและครบถ้วนหรือไม่

๘.๑.๒.๓ วิธีการตรวจรับอื่น ๆ ตามที่คณะกรรมการตรวจรับพัสดุเห็นสมควร นอกจากข้อ ๘.๑.๒.๑ และข้อ ๘.๑.๒.๒ (ถ้ามี)

อนึ่ง การส่งมอบและการตรวจรับระบบคอมพิวเตอร์ทั้งหมดตามรายละเอียดในเอกสารการประกวดราคาและสัญญาฯ จะถือว่าเสร็จสมบูรณ์ก็ต่อเมื่อมีรายงานการตรวจรับของคณะกรรมการตรวจรับพัสดุ ตามกำหนดส่งมอบงานตามเอกสารการประกวดราคาและข้อกำหนดของกรมธนารักษ์ โดยผู้ชนะการประกวดราคาจะต้องดำเนินการให้แล้วเสร็จเรียบร้อยสมบูรณ์ทั้งหมดและสามารถใช้งานได้ อย่างมีประสิทธิภาพ และหากในระหว่างการติดตั้ง ส่งมอบ และการดำเนินการตรวจรับยังไม่สมบูรณ์ กรมธนารักษ์มีสิทธิ์ที่จะใช้ระบบคอมพิวเตอร์และอุปกรณ์ต่าง ๆ ในส่วนที่ติดตั้งแล้วได้ และหากมีเหตุให้ต้อง เลิกสัญญา อันเนื่องมาจากความผิดของผู้ชนะการประกวดราคาเอง ผู้ชนะการประกวดราคาไม่มีสิทธิ์ที่จะเรียกร้องค่าเสียหายใด ๆ ทั้งสิ้นอันเกิดจากการใช้ระบบฯ และอุปกรณ์ต่าง ๆ ในระหว่างที่การติดตั้ง ส่งมอบและการตรวจรับยังไม่สมบูรณ์จากกรมธนารักษ์

๘.๒ การชำระเงิน

กรมธนารักษ์จะชำระเงินตามจำนวนในสัญญาซื้อขาย ภายหลังจากที่ผู้ชนะการประกวดราคา ปฏิบัติถูกต้องครบถ้วน ตามที่กรมธนารักษ์กำหนด และมีหนังสือแจ้งการส่งมอบระบบคอมพิวเตอร์ อย่างเป็นทางการต่อกรมธนารักษ์ และภายหลังจากกรมธนารักษ์ได้ทำการตรวจรับครบถ้วนถูกต้อง ตาม ที่กรมธนารักษ์กำหนดไว้เป็นที่เรียบร้อยแล้ว โดยมีรายละเอียด ดังนี้

งวดที่ ๑ ชำระเงินร้อยละ ๑๐ ของวงเงินตามสัญญาฯ เมื่อผู้ชนะการประกวดราคาส่งมอบงาน ตามรายละเอียดการส่งมอบงานในงวดที่ ๑ และหลังจากคณะกรรมการ ตรวจรับพัสดุ ตรวจรับงานดังกล่าวเสร็จสิ้นสมบูรณ์

งวดที่ ๒ ชำระเงินร้อยละ ๙๐ ของวงเงินตามสัญญาฯ เมื่อผู้ชนะการประกวดราคาส่งมอบงาน ตามรายละเอียดการส่งมอบงานในงวดที่ ๒ และหลังจากคณะกรรมการตรวจรับพัสดุ ตรวจรับงานดังกล่าวเสร็จสิ้นสมบูรณ์

๙. การเสนอราคา

ผู้ยื่นข้อเสนอราคาจะต้องทำตารางเปรียบเทียบรายละเอียดของการเสนอราคาตามขอบเขตงาน (Terms of Reference : TOR) โครงการจัดหาลิขสิทธิ์ซอฟต์แวร์เพื่อการออกแบบเชิงกราฟิกและซอฟต์แวร์ แปลงเสียงเป็นข้อความ



๑๐. รายละเอียดอื่น ๆ

- ๑๐.๑ ผู้ชนะการประกวดราคาต้องไม่เปิดเผยข้อมูลในโครงการไม่ว่าทั้งหมดหรือบางส่วนให้แก่บุคคลอื่น เว้นแต่ได้รับอนุญาตจากกรมธนารักษ์
- ๑๐.๒ ผู้ชนะการประกวดราคาต้องปฏิบัติตามพระราชบัญญัติการรักษาความมั่นคงปลอดภัยไซเบอร์ พ.ศ. ๒๕๖๒ พระราชบัญญัติคุ้มครองข้อมูลส่วนบุคคล พ.ศ. ๒๕๖๒ นโยบายและแนวปฏิบัติ ในการรักษาความมั่นคงปลอดภัยด้านสารสนเทศของกรมธนารักษ์ และนโยบายคุ้มครองข้อมูล ส่วนบุคคลของกรมธนารักษ์
- ๑๐.๓ ผู้ชนะการประกวดราคาต้องปฏิบัติตามแนวทางการบริหารจัดการโครงการด้านเทคโนโลยีดิจิทัล ของกรมธนารักษ์ และจัดทำเอกสารที่เกี่ยวข้องกับโครงการ ตามเอกสารแนบ ๔ เพื่อเสนอต่อ คณะกรรมการตรวจรับพัสดุ (ถ้ามี)

หมายเหตุ กรมธนารักษ์สามารถปรับเปลี่ยนรายละเอียดตามข้อกำหนดข้างต้นได้ตามความเหมาะสม

๑๑. หลักเกณฑ์การพิจารณาคัดเลือกข้อเสนอ

กรมธนารักษ์จะพิจารณาคัดเลือกข้อเสนอโดยใช้เกณฑ์ราคาและพิจารณาจากราคารวม

๑๒. ค่าปรับ

เป็นรายวัน ในอัตราร้อยละ ๐.๒๐ ของราคาคอมพิวเตอร์ที่ยังไม่ได้รับมอบ

๑๓. วงเงินงบประมาณ/วงเงินที่ได้รับจัดสรร

จำนวน ๙,๘๓๒,๔๐๐.- บาท

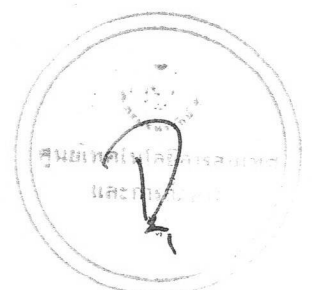

ลงนาม

รายละเอียดของระบบคอมพิวเตอร์ที่จะจัดหา มีดังนี้

๑. โปรแกรมสำหรับออกแบบกราฟิก Adobe Creative Cloud for teams จำนวน ๖๒ ชุด โดยแต่ละชุดมีคุณลักษณะเฉพาะอย่างน้อย ดังนี้
 - ๑.๑ มีโปรแกรมย่อยดังต่อไปนี้เป็นอย่างน้อย Photoshop, Lightroom, Illustrator, Dreamweaver, Premiere Pro
 - ๑.๒ มีโปรแกรมย่อยที่ความสามารถในการจัดการแก้ไขและตกแต่งรูปภาพ
 - ๑.๓ มีโปรแกรมย่อยที่ความสามารถในการสร้างภาพกราฟิกในรูปแบบ Vector ได้
 - ๑.๔ มีโปรแกรมย่อยที่ความสามารถในการออกแบบเว็บไซต์
 - ๑.๕ โปรแกรมย่อยที่ความสามารถในการตัดต่อภาพและเสียง
 - ๑.๖ เป็นรุ่นล่าสุด และมีลิขสิทธิ์ถูกต้องตามกฎหมาย แบบเช่าใช้ระยะเวลา ๑ ปี
๒. โปรแกรมสำหรับออกแบบกราฟิก Photoshop จำนวน ๑๙๒ ชุด โดยแต่ละชุดมีคุณลักษณะเฉพาะอย่างน้อย ดังนี้
 - ๒.๑ มีความสามารถในการจัดการแก้ไขและตกแต่งรูปภาพได้
 - ๒.๒ เป็นรุ่นล่าสุด และมีลิขสิทธิ์ถูกต้องตามกฎหมาย แบบเช่าใช้ระยะเวลา ๑ ปี
๓. โปรแกรมออกแบบสื่อการนำเสนอ Canva Pro จำนวน ๒๐๐ ชุด โดยแต่ละชุดมีคุณลักษณะเฉพาะอย่างน้อย ดังนี้
 - ๓.๑ มี Template สำหรับการสร้างสื่อการนำเสนอให้เลือกใช้งานได้
 - ๓.๒ สามารถทำงานร่วมกันแบบ Real Time ได้
 - ๓.๓ มีพื้นที่จัดเก็บข้อมูลระบบคลาวด์ไม่น้อยกว่า ๑ TB
 - ๓.๔ มีลิขสิทธิ์ถูกต้องตามกฎหมาย แบบเช่าใช้ระยะเวลา ๑ ปี
๔. โปรแกรมแปลงเสียงเป็นข้อความ Transkriptor จำนวน ๑๐๔ ชุด โดยแต่ละชุดมีคุณลักษณะเฉพาะอย่างน้อย ดังนี้
 - ๔.๑ สามารถแปลงเสียงเป็นข้อความจากการบันทึก หรือไฟล์เสียง หรือวิดีโอ ที่มีอยู่ได้
 - ๔.๒ สามารถแปลงเสียงหรือวิดีโอเป็นข้อความ จาก YouTube หรือที่เก็บข้อมูลบนคลาวด์ Google Drive และ One Drive ได้
 - ๔.๓ สามารถใช้งานในเว็บไซต์, ระบบปฏิบัติการ iOS และ Android ได้เป็นอย่างน้อย
 - ๔.๔ สามารถบันทึกเสียงและแปลงเป็นข้อความได้
 - ๔.๕ สามารถสร้างพื้นที่ทำงาน และสามารถเชิญผู้อื่นเข้าร่วมในพื้นที่ทำงานได้
 - ๔.๖ มีลิขสิทธิ์ถูกต้องตามกฎหมาย แบบเช่าใช้ระยะเวลา ๑ ปี

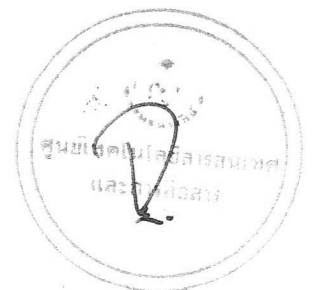

คู่มือการใช้งาน การสนับสนุนและการฝึกอบรม

๑. ผู้ชนะการประกวดราคาจะต้องส่งมอบคู่มือการใช้งานระบบคอมพิวเตอร์ทั้งหมดที่เสนอ ในรูปแบบ Soft File ตามรายละเอียดที่กำหนด ดังนี้

๑.๑ คู่มือการใช้งาน

ลำดับ	รายการ	จำนวน
๑	โปรแกรมสำหรับออกแบบกราฟิก Adobe Creative Cloud for teams	๑
๒	โปรแกรมสำหรับออกแบบกราฟิก Photoshop	๑
๓	โปรแกรมออกแบบสื่อการนำเสนอ Canva Pro	๑
๔	โปรแกรมแปลงเสียงเป็นข้อความ Transkriptor	๑

๒. การฝึกอบรม

๒.๑ ผู้ชนะการประกวดราคาต้องส่งมอบหลักสูตรการฝึกอบรมในรูปแบบ Voucher ซึ่งสามารถใช้งานได้ภายในระยะเวลา ๑ ปี ตามรายละเอียดดังนี้

๒.๑.๑ หลักสูตรการใช้งานโปรแกรม Adobe Photoshop และ Adobe Illustrator ระยะเวลาอบรมไม่น้อยกว่า ๓ วัน จำนวนผู้เข้าอบรม จำนวน ๓ คน

๒.๑.๒ หลักสูตรการใช้งานโปรแกรมออกแบบสื่อการนำเสนอ Canva Pro ระยะเวลาอบรมไม่น้อยกว่า จำนวน ๒ วัน จำนวนผู้เข้าอบรม จำนวน ๓ คน

๒.๒ ผู้ชนะการประกวดราคาต้องจัดฝึกอบรมแบบ Online และต้องเป็นผู้จัดหาสถานที่ วิทยากร สื่อการสอน ในการฝึกอบรมหลักสูตร ดังนี้

๒.๒.๑ หลักสูตรการใช้งานโปรแกรม Adobe Photoshop และ Adobe Illustrator ระยะเวลาอบรมไม่น้อยกว่า ๓ วัน จำนวน ๔ รุ่น รุ่นละไม่เกิน ๕๐ คน

๒.๒.๒ หลักสูตรการใช้งานโปรแกรมออกแบบสื่อการนำเสนอ Canva Pro ระยะเวลาอบรมไม่น้อยกว่า จำนวน ๒ วัน จำนวน ๔ รุ่น รุ่นละไม่เกิน ๕๐ คน

๒.๒.๓ หลักสูตรการใช้งานโปรแกรมแปลงเสียงเป็นข้อความ Transkriptor ระยะเวลาอบรมไม่น้อยกว่า จำนวน ๑ วัน จำนวน ๓ รุ่น รุ่นละไม่เกิน ๔๐ คน

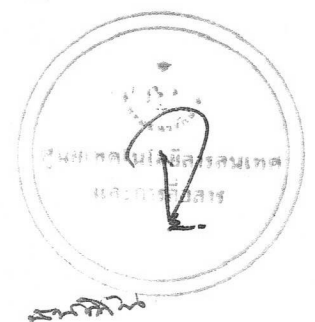

ตารางจัดสรรโครงการจัดทหาคณิตศาสตร์เพื่อการพัฒนาและซอฟต์แวร์และซอฟต์แวร์แปลงเสียงเป็นข้อความ

ลำดับ	หน่วยงาน	Adobe Creative Cloud for teams	Adobe Photoshop	Canva Pro	Transkriptor
๑	สำนักงานเลขานุการกรม	๕	๒	๒	๑
๒	กลุ่มงานตรวจราชการ	๑	๒	๒	๑
๓	กลุ่มตรวจสอบภายใน	๑	๒	๒	๑
๔	กลุ่มพัฒนาระบบบริหาร	๒	๒	๒	๑
๕	กองกฎหมาย	๑	๒	๒	๑
๖	กองภาษาปณ	๕	๒	๒	๑
๗	กองเทคโนโลยีการสำรวจและฐานข้อมูลที่ราชพัสดุ	๑	๒	๒	๑
๘	กองบริหารการคลัง	๑	๒	๒	๑
๙	กองบริหารเงินตรา	๕	๒	๒	๑
๑๐	กองบริหารจัดการการกรมสิทธิที่ราชพัสดุ	๑	๒	๒	๑
๑๑	กองบริหารทรัพยากรบุคคล	๒	๒	๒	๑
๑๒	กองบริหารที่ราชพัสดุกรุงเทพมหานคร	๒	๒	๒	๑
๑๓	กองบริหารที่ราชพัสดุภูมิภาค	๑	๒	๒	๑
๑๔	กองประเมินราคาทรัพย์สิน	๕	๒	๒	๑
๑๕	กองพัฒนารัฐกิจและค้กยภาพที่ราชพัสดุ	๒	๒	๒	๑
๑๖	กองพัฒนาและบำรุงรักษาอาคารราชพัสดุ	๑	๒	๒	๑
๑๗	กองมาตรฐานการประเมินราคาทรัพย์สิน	๖	๒	๒	๑
๑๘	กองยุทธศาสตร์และแผนงาน	๒	๒	๒	๑

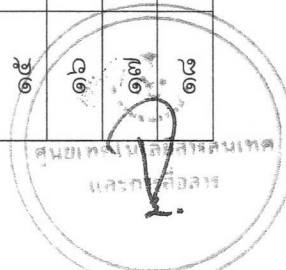

11/11/2563

ลำดับ	หน่วยงาน	Adobe Creative Cloud for teams	Adobe Photoshop	Canva Pro	Transkriptor
๑๙	กองส่งเสริมและพัฒนาทรัพย์สินมีค่าของรัฐ	๕	๒	๒	๑
๒๐	ศูนย์เทคโนโลยีสารสนเทศและการสื่อสาร	๗	๒	๒	๑
๒๑	สำนักงานธรรมาภิบาลที่กระบี่		๒	๒	๑
๒๒	สำนักงานธรรมาภิบาลที่กาญจนบุรี		๒	๒	๑
๒๓	สำนักงานธรรมาภิบาลที่กาฬสินธุ์		๒	๒	๑
๒๔	สำนักงานธรรมาภิบาลที่กำแพงเพชร		๒	๒	๑
๒๕	สำนักงานธรรมาภิบาลที่ขอนแก่น	๑	๒	๒	๑
๒๖	สำนักงานธรรมาภิบาลที่จันทบุรี		๒	๒	๑
๒๗	สำนักงานธรรมาภิบาลที่ฉะเชิงเทรา		๒	๒	๑
๒๘	สำนักงานธรรมาภิบาลที่ชลบุรี		๒	๒	๑
๒๙	สำนักงานธรรมาภิบาลที่ชัยนาท		๒	๒	๑
๓๐	สำนักงานธรรมาภิบาลที่ชัยภูมิ		๒	๒	๑
๓๑	สำนักงานธรรมาภิบาลที่ชุมพร		๒	๒	๑
๓๒	สำนักงานธรรมาภิบาลที่เชียงราย		๒	๒	๑
๓๓	สำนักงานธรรมาภิบาลที่เชียงใหม่	๑	๒	๒	๑
๓๔	สำนักงานธรรมาภิบาลที่น่าน		๒	๒	๑
๓๕	สำนักงานธรรมาภิบาลที่นครราชสีมา		๒	๒	๑
๓๖	สำนักงานธรรมาภิบาลที่ตาก		๒	๒	๑
๓๗	สำนักงานธรรมาภิบาลที่นครนายก		๒	๒	๑
๓๘	สำนักงานธรรมาภิบาลที่นครปฐม		๒	๒	๑
๓๙	สำนักงานธรรมาภิบาลที่นครพนม		๒	๒	๑

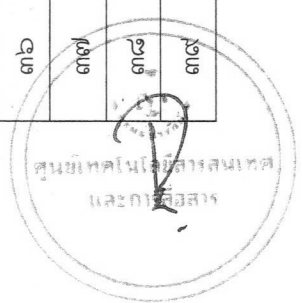

๒๕๖๖

ลำดับ	หน่วยงาน	Adobe Creative Cloud for teams	Adobe Photoshop	Canva Pro	Transkriptor
๔๐	สำนักงานธนารักษ์พื้นที่นครราชสีมา		๒	๒	๑
๔๑	สำนักงานธนารักษ์พื้นที่นครศรีธรรมราช		๒	๒	๑
๔๒	สำนักงานธนารักษ์พื้นที่นครสวรรค์	๑	๒	๒	๑
๔๓	สำนักงานธนารักษ์พื้นที่นนทบุรี		๒	๒	๑
๔๔	สำนักงานธนารักษ์พื้นที่นครราชสีมา		๒	๒	๑
๔๕	สำนักงานธนารักษ์พื้นที่นนทบุรี		๒	๒	๑
๔๖	สำนักงานธนารักษ์พื้นที่ปทุมธานี		๒	๒	๑
๔๗	สำนักงานธนารักษ์พื้นที่บุรีรัมย์		๒	๒	๑
๔๘	สำนักงานธนารักษ์พื้นที่ปทุมธานี		๒	๒	๑
๔๙	สำนักงานธนารักษ์พื้นที่ประจวบคีรีขันธ์		๒	๒	๑
๕๐	สำนักงานธนารักษ์พื้นที่ปราจีนบุรี		๒	๒	๑
๕๑	สำนักงานธนารักษ์พื้นที่ปัตตานี		๒	๒	๑
๕๒	สำนักงานธนารักษ์พื้นที่พระนครศรีอยุธยา		๒	๒	๑
๕๓	สำนักงานธนารักษ์พื้นที่พะเยา		๒	๒	๑
๕๔	สำนักงานธนารักษ์พื้นที่พังงา		๒	๒	๑
๕๕	สำนักงานธนารักษ์พื้นที่พัทลุง		๒	๒	๑
๕๖	สำนักงานธนารักษ์พื้นที่พิจิตร		๒	๒	๑
๕๗	สำนักงานธนารักษ์พื้นที่พิษณุโลก		๒	๒	๑
๕๘	สำนักงานธนารักษ์พื้นที่เพชรบุรี		๒	๒	๑
๕๙	สำนักงานธนารักษ์พื้นที่เพชรบูรณ์		๒	๒	๑
๖๐	สำนักงานธนารักษ์พื้นที่แพร่		๒	๒	๑

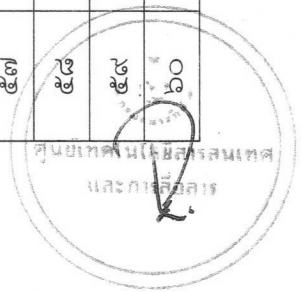

๑๒

ลำดับ	หน่วยงาน	Adobe Creative Cloud for teams	Adobe Photoshop	Canva Pro	Transkriptor
๖๑	สำนักงานธนารักษ์พื้นที่ภูเก็ต		๒	๒	๑
๖๒	สำนักงานธนารักษ์พื้นที่มหาสารคาม		๒	๒	๑
๖๓	สำนักงานธนารักษ์พื้นที่มุกดาหาร		๒	๒	๑
๖๔	สำนักงานธนารักษ์พื้นที่แม่ฮ่องสอน		๒	๒	๑
๖๕	สำนักงานธนารักษ์พื้นที่ยโสธร		๒	๒	๑
๖๖	สำนักงานธนารักษ์พื้นที่ยะลา		๒	๒	๑
๖๗	สำนักงานธนารักษ์พื้นที่ร้อยเอ็ด		๒	๒	๑
๖๘	สำนักงานธนารักษ์พื้นที่ระยอง		๒	๒	๑
๖๙	สำนักงานธนารักษ์พื้นที่ระยอง		๒	๒	๑
๗๐	สำนักงานธนารักษ์พื้นที่ราชบุรี		๒	๒	๑
๗๑	สำนักงานธนารักษ์พื้นที่ลพบุรี		๒	๒	๑
๗๒	สำนักงานธนารักษ์พื้นที่ลำปาง		๒	๒	๑
๗๓	สำนักงานธนารักษ์พื้นที่ลำพูน		๒	๒	๑
๗๔	สำนักงานธนารักษ์พื้นที่เลย		๒	๒	๑
๗๕	สำนักงานธนารักษ์พื้นที่ศรีสะเกษ		๒	๒	๑
๗๖	สำนักงานธนารักษ์พื้นที่สกลนคร		๒	๒	๑
๗๗	สำนักงานธนารักษ์พื้นที่สงขลา	๑	๒	๒	๑
๗๘	สำนักงานธนารักษ์พื้นที่สตูล		๒	๒	๑
๗๙	สำนักงานธนารักษ์พื้นที่สมุทรปราการ		๒	๒	๑
๘๐	สำนักงานธนารักษ์พื้นที่สมุทรสงคราม		๒	๒	๑
๘๑	สำนักงานธนารักษ์พื้นที่สมุทรสาคร		๒	๒	๑

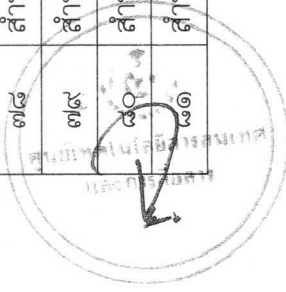

๒๖๖๖

ลำดับ	หน่วยงาน	Adobe Creative Cloud for teams	Adobe Photoshop	Canva Pro	Transkriptor
๘๒	สำนักงานธนารักษ์พื้นที่สระแก้ว		๒	๒	๑
๘๓	สำนักงานธนารักษ์พื้นที่สระบุรี		๒	๒	๑
๘๔	สำนักงานธนารักษ์พื้นที่สิงห์บุรี		๒	๒	๑
๘๕	สำนักงานธนารักษ์พื้นที่สุโขทัย		๒	๒	๑
๘๖	สำนักงานธนารักษ์พื้นที่สุพรรณบุรี		๒	๒	๑
๘๗	สำนักงานธนารักษ์พื้นที่สุราษฎร์ธานี	๑	๒	๒	๑
๘๘	สำนักงานธนารักษ์พื้นที่สุรินทร์		๒	๒	๑
๘๙	สำนักงานธนารักษ์พื้นที่หนองคาย		๒	๒	๑
๙๐	สำนักงานธนารักษ์พื้นที่หนองบัวลำภู		๒	๒	๑
๙๑	สำนักงานธนารักษ์พื้นที่อ่างทอง		๒	๒	๑
๙๒	สำนักงานธนารักษ์พื้นที่อุดรธานี		๒	๒	๑
๙๓	สำนักงานธนารักษ์พื้นที่อำนาจเจริญ		๒	๒	๑
๙๔	สำนักงานธนารักษ์พื้นที่อุตรดิตถ์		๒	๒	๑
๙๕	สำนักงานธนารักษ์พื้นที่อุทัยธานี		๒	๒	๑
๙๖	สำนักงานธนารักษ์พื้นที่อุบลราชธานี	๑	๒	๒	๑
๙๗	คณะผู้บริหารระดับสูง และเจ้าหน้าที่			๘	๘
	รวม	๖๒	๑๙๒	๒๐๐	๑๐๔



๑. เอกสารการประชุมเปิดโครงการ

- ๑.๑ รายชื่อกรรมการตรวจรับ
- ๑.๒ รายชื่อเจ้าหน้าที่บริษัท พร้อม Contact Point + เบอร์ติดต่อ
- ๑.๓ รายละเอียดสัญญา TOR งวดเบิกจ่าย ระยะเวลาต่องวด
- ๑.๔ แผนการดำเนินงาน
- ๑.๕ การบริหารความเสี่ยง โอกาส ผลกระทบ แผนรองรับความเสี่ยง ผู้รับผิดชอบ

๒. เอกสารการประชุมติดตามความคืบหน้าโครงการ

- ๒.๑ แผนการดำเนินงานตามกิจกรรมย่อย %การดำเนินงาน
- ๒.๒ กิจกรรมที่ล่าช้ากว่าแผน %การดำเนินงาน %ล่าช้า รายละเอียดงาน %ล่าช้า สาเหตุ และแนวทางแก้ไข กำหนดแล้วเสร็จตามแผน กำหนดแล้วเสร็จ (ใหม่)
- ๒.๓ กำหนดการที่สำคัญ (ตามแผน) กำหนดการที่สำคัญ (ใหม่) (ถ้ามี)
- ๒.๔ สรุปจำนวน Issue & Change สถานะการดำเนินการ รายละเอียด Issue & Change ตามรายการ
- ๒.๕ รายการ Defect & Incident ระบุบัญชีสำคัญของข้อบกพร่อง พิจารณาจากระดับความรุนแรง / ผลกระทบ X ความสำคัญ / ความเร่งด่วนในการแก้ไข กำหนดเป็นระดับ
- ๒.๖ สรุปจำนวน Defect & Incident จำนวน Issue ทั้งหมด พบ Defect & Incident จำนวนเท่าไร แยกตามระดับ กำหนดสถานะ New, Analyst (Investigate), Fixing (In Progress), Fixed (Resolved/Ready for Test), SIT/UAT, Re-test, Re - Open, Open, Closed, Cancel กรณีสถานะ Open ระบุระดับสาเหตุ การแก้ไขปัญหา ตามแต่ละรายการ
- ๒.๗ การติดตามงานแต่ละเรื่อง ผลการดำเนินการ ผู้รับผิดชอบ กำหนดแล้วเสร็จ
- ๒.๘ การบริหารความเสี่ยง สาเหตุ การควบคุมในปัจจุบัน โอกาส ผลกระทบ ระดับ แผนรองรับ ความเสี่ยง / Owner ผู้รับผิดชอบกำหนดแล้วเสร็จ แยกเป็น
 - ๒.๘.๑ Technical Risk
 - ๒.๘.๒ Human Resource Risk
 - ๒.๘.๓ Project Management Risk
 - ๒.๘.๔ Vender Risk
 - ๒.๘.๕ Regulation Risk

๓. เอกสารการเตรียมความพร้อม Go-Live (ถ้ามี)

- ๓.๑ System Readiness
 - ๓.๑.๑ รวบรวมความต้องการด้านเทคนิค
 - ๓.๑.๒ ออกแบบสถาปัตยกรรมระบบ
 - ๓.๑.๓ Site Preparation
 - ๓.๑.๔ HW Preparation
 - ๓.๑.๕ Network Preparation
 - ๓.๑.๖ PROD (DC/DR) Installation & Configuration
 - ๓.๑.๗ DEV Installation & Configure
 - ๓.๑.๘ Technical Testing (Negative/HA)
 - ๓.๑.๙ Security Baseline & Security Hardening
 - ๓.๑.๑๐ Maintenance (Backup/Housekeeping)

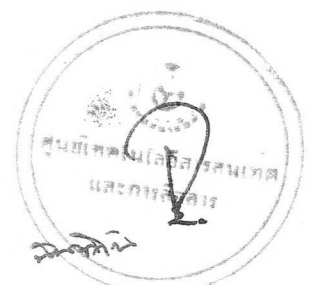

- ๓.๑.๑๑ System Operation Preparation Batch Report ต่างๆ
 - ๓.๑.๑๒ System Monitoring
 - ๓.๑.๑๓ Client & Branch Preparation
 - ๓.๒ Application Readiness
 - ๓.๒.๑ รวบรวมความต้องการผู้ใช้งาน
 - ๓.๒.๒ ออกแบบระบบงาน (Application Architecture)
 - ๓.๒.๓ DRS Sign Off
 - ๓.๒.๔ พัฒนาระบบ (Application Development & Customization)
 - ๓.๒.๕ การพัฒนาของระบบงานที่เกี่ยวข้อง (Sub System Development)
 - ๓.๒.๖ Scan Source Code
 - ๓.๒.๗ Test Plan/Test Case/Test Script
 - ๓.๒.๘ SIT (System Integration Test)
 - ๓.๒.๙ UAT & Incident Wrap Up
 - ๓.๒.๑๐ Change Request & Control
 - ๓.๒.๑๑ UAT Sign Off
 - ๓.๒.๑๒ Smoke Test/ Round Test
 - ๓.๒.๑๓ Version Control
 - ๓.๓ Data Readiness
 - ๓.๓.๑ ออกแบบสถาปัตยกรรมข้อมูล (Data Architecture)
 - ๓.๓.๒ กำหนด Data Stakeholders (Owner/User/etc.)
 - ๓.๓.๓ PDPA : Consent, Cookie, DRM
 - ๓.๓.๔ เตรียมข้อมูลตั้งต้น
 - ๓.๓.๕ Data Masking / Data Encryption
 - ๓.๓.๖ กำหนดระยะเวลาการเก็บรักษาข้อมูล (Data Retention)
 - ๓.๓.๗ จัดเตรียม Cleansing Data
 - ๓.๓.๘ จัดเตรียม Data Migration
 - ๓.๔ Interface Readiness
 - ๓.๔.๑ Interface Diagram Checklist
 - ๓.๔.๒ Host/DNS Configuration
 - ๓.๔.๓ Certificate Configuration
 - ๓.๔.๔ SFTP Server Configuration
 - ๓.๔.๕ Firewall & Interface Online
 - ๓.๔.๖ Firewall & Interface Sub System
 - ๓.๔.๗ Firewall & Interface Client
 - ๓.๔.๘ Firewall & Interface Batch
 - ๓.๔.๙ Firewall & Interface Connectivity Test
 - ๓.๕ Non Function Test Readiness
 - ๓.๕.๑ Vulnerability Assessment Testing (VA)
 - ๓.๕.๒ Penetration Test

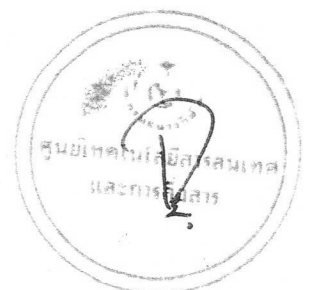

- ๓.๕.๓ Performance Test (Online/Batch)
- ๓.๕.๔ DRP Test
- ๓.๕.๕ BCP Plan
- ๓.๖ User Readiness
 - ๓.๖.๑ จัดทำหนังสือชักซ้อม/วิธีปฏิบัติผู้ใช้งาน
 - ๓.๖.๒ อบรมหลักสูตรเกี่ยวกับการติดตั้งและการดูแลระบบงาน (Admin/Support)
 - ๓.๖.๓ อบรมการใช้งานโปรแกรมสำหรับผู้ใช้ (User)
 - ๓.๖.๔ นำส่ง FAQ ให้กับหน่วยงานสนับสนุน เช่น Support Desk / Call Center
 - ๓.๖.๕ นำส่งคู่มือปฏิบัติงาน (Admin, Support Manual)
 - ๓.๖.๖ นำส่งคู่มือปฏิบัติงานผู้ใช้งาน (User Manual)
 - ๓.๖.๗ นำส่งเอกสารอื่นๆ ที่เกี่ยวข้อง เช่น Production Readiness, etc.
- ๓.๗ Policy & Compliance Readiness
 - ๓.๗.๑ ดำเนินการตามข้อกำหนดของนโยบายความมั่นคงปลอดภัยสารสนเทศ (IT Security Policy)
 - ๓.๗.๒ ประเมินความเสี่ยงด้าน IT
 - ๓.๗.๓ เอกสารประเมินผลกระทบ และเอกสารแนบ
 - แบบฟอร์มประเมินความเสี่ยงด้านเทคโนโลยีสารสนเทศ
 - เอกสารรายละเอียดของโครงการ/บริการ
 - System Architecture Design
 - Security Baseline
 - ผลดำเนินการ Vulnerability Assessment (VA Scan)
 - ผลดำเนินการ Penetration Test
 - ผลการทดสอบ SIT
 - ผลการทดสอบ UAT และ UAT Sign-off
 - ผลการ Scan Source Code
 - แผนกู้ระบบงานกรณีฉุกเฉิน (DRP)
 - แผน Migration การติดตั้งระบบงาน และแผนการ Roll Back
 - ผลการทดสอบ Performance Test
 - Backup policy
 - คู่มือ Backup และ Restore
 - ข้อกำหนด Service Level Agreement (SLA)
 - แบบฟอร์มขอเปลี่ยนแปลง Configuration อุปกรณ์ Firewall
 - หนังสือแจ้งปิดระบบฯ
 - สื่อประชาสัมพันธ์
 - อื่นๆที่เกี่ยวข้อง
 - ๓.๗.๔ ทบทวนระเบียบคำสั่งที่เกี่ยวข้อง
 - ๓.๗.๕ ดำเนินการตามข้อกำหนด
 - ๓.๗.๖ ขออนุมัติการ Go Live
- ๓.๘ Communication Checklist



- ๓.๘.๑ ขออนุมัติ
 - ขออนุมัติปิดระบบที่ดำเนินการ และระบบที่เกี่ยวข้อง
 - แจ้งปิดระบบให้หน่วยงานที่เกี่ยวข้องทราบ
- ๓.๘.๒ หน่วยงานภายนอก
 - Vendor ระบบงานอื่นที่เกี่ยวข้อง
 - Vendor บริษัทคู่สัญญา & เจ้าของ Product
 - Customer สื่อประชาสัมพันธ์
- ๓.๘.๓ หน่วยงานภายในที่เกี่ยวข้องที่สนับสนุนกิจกรรม
 - หน่วยงานเจ้าของระบบหลัก
 - หน่วยงานระบบอื่นๆ ที่เกี่ยวข้อง
 - IT Risk , ฝ่ายกำกับ
 - หน่วยงาน/ คณะ อื่นๆที่เกี่ยวข้อง
- ๓.๙ Pre Go-Live Readiness
 - ๓.๙.๑ จัดทำแผน Go live & Fallback
 - ๓.๙.๒ แจ้ง/ขออนุมัติดำเนินการ
 - ๓.๙.๓ นำส่งชุดติดตั้ง Production และ Source Code
 - ๓.๙.๔ นำส่ง User Matrix, License
 - ๓.๙.๕ การติดตั้งระบบงาน (System Deployment)
 - ๓.๙.๖ การติดตั้งระบบงานอื่นที่เกี่ยวข้อง (Sub System Deployment)
 - ๓.๙.๗ Recheck ความพร้อมด้าน Interface และ Firewall
 - ๓.๙.๘ Recheck แผนการสื่อสารและผู้ที่เกี่ยวข้อง (Contact Point & Communication Plan))
 - ๓.๙.๙ ซักซ้อมความพร้อมแผนกิจกรรม (Dry Run & Command Center)
- ๓.๑๐ Go-Live
 - ๓.๑๐.๑ ดำเนินการตามแผน Go live ตัวอย่างเช่น
 - ตรวจสอบความถูกต้องด้านเทคนิค (Technical Verify & Validate)
 - ตรวจสอบความถูกต้องด้านข้อมูล (Data Validate)
 - ทดสอบรายการ (Financial & Non Financial Transaction Validate)
 - พิจารณาผล Go live (Go/No Go)
 - ๓.๑๐.๒ เปิดใช้งานระบบ
- ๓.๑๑ Post Go-Live
 - ๓.๑๑.๑ รวบรวม Issue หลัง Go Live
 - ๓.๑๑.๒ สนับสนุนการแก้ไขปัญหาต่างๆ
 - ๓.๑๑.๓ การสนับสนุนด้าน Monitoring & Support (Online/Batch)
 - ๓.๑๑.๔ การสนับสนุนด้าน Service Desk
 - ๓.๑๑.๕ การส่งมอบระบบให้ผู้ดูแลระบบ (System Handover)
 - ๓.๑๑.๖ การบริหารจัดการทรัพย์สินด้านเทคโนโลยีสารสนเทศ (Asset Management)
 - ๓.๑๑.๗ การจัดการสนับสนุน/ยกเลิกระบบงานเดิม

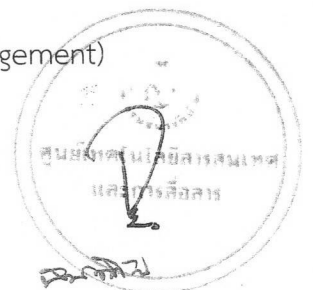

๔. เอกสารการประชุมปิดโครงการ

๔.๑ ภาพรวมโครงการ

- ๔.๑.๑ กำหนดการสำคัญของโครงการ
- ๔.๑.๒ ผลการดำเนินงานภาพรวมโครงการ
- ๔.๑.๓ สรุปผลการ Go-Live
- ๔.๑.๔ ภาพรวมการทำงานของระบบ

๔.๒ การประเมินผลิตผลและผลลัพธ์เชิงประโยชน์

- ๔.๒.๑ ภาพรวมและขอบเขตการประเมิน
- ๔.๒.๒ สรุปสิ่งส่งมอบที่สำคัญในโครงการ
- ๔.๒.๓ ประเมินผลการฝึกอบรม
- ๔.๒.๔ ประเมินผลภาพรวมการใช้งาน
- ๔.๒.๕ ผลลัพธ์ตามแผน วัตถุประสงค์ของแผน งบประมาณ/โครงการ

๔.๓ การประเมินผลการบริหารโครงการ

- ๔.๓.๑ ภาพรวมและขอบเขตการประเมินการบริหารโครงการ
- ๔.๓.๒ ประเมินความสำเร็จในการดำเนินงานโครงการ

๔.๔ การเตรียมความพร้อมสำหรับปิดโครงการ

- ๔.๔.๑ กิจกรรมที่ต้องดำเนินการหลังปิดโครงการ (ระยะสั้น)
- ๔.๔.๒ กิจกรรมที่ต้องดำเนินการหลังปิดโครงการ (ระยะยาว)
- ๔.๔.๓ งานโครงการที่โอนเข้าสู่งานประจำ (Handover)
- ๔.๔.๔ กระบวนการขอใช้งาน / บริการระบบ (กรณีระบบใหม่)
- ๔.๔.๕ การรับแจ้ง Incident และ Flow การแจ้งปัญหา
- ๔.๔.๖ การรับประกันและการบำรุงรักษา
- ๔.๔.๗ แนวทางการติดตามผลความสำเร็จของโครงการ (PIR)
- ๔.๔.๘ แนวทางในการทบทวนการดำเนินโครงการ (PIR)

๔.๕ ขออนุมัติปิดโครงการ

