



ประกาศกรมธนารักษ์

เรื่อง ประกวดราคาจ้างเหมาทำถุงพลาสติกชนิดม้วนสำหรับบรรจุเหรียญกษาปณ์

จำนวน ๓ ประเภท รวม ๘ รายการ

ด้วยวิธีประกวดราคาอิเล็กทรอนิกส์ (e-bidding)

กรมธนารักษ์มีความประสงค์จะประกวดราคาจ้างเหมาทำถุงพลาสติกชนิดม้วนสำหรับบรรจุเหรียญกษาปณ์ จำนวน ๓ ประเภท รวม ๘ รายการ ด้วยวิธีประกวดราคาอิเล็กทรอนิกส์ (e-bidding) ราคาากลางของงานจ้างในการประกวดราคาครั้งนี้ เป็นเงินทั้งสิ้น ๓๓,๒๐๒,๖๑๒.- บาท (สามสิบล้านสามพันสองแสนสองพันหกร้อยสิบสองบาทถ้วน) โดยมีรายละเอียด ดังนี้

๑. ถุงพลาสติกชนิดม้วน มีขนาดโดยรวมรอยซีล (กว้าง x ยาว) ๑๒๕ x ๑๘๕ มิลลิเมตร (ม้วนละ ๑,๐๐๐ ใบ) รวม ๒ รายการ ประกอบด้วย

๑.๑ ชนิดราคา ๑๐ บาท จำนวน ๒,๘๘๐ ม้วน โดยมีวงเงินราคาากลางเป็นเงิน ๒,๔๕๓,๗๖๐.- บาท (สองล้านสี่แสนห้าพันเจ็ดร้อยหกสิบบาทถ้วน)

๑.๒ ชนิดราคา ๕ บาท จำนวน ๓,๕๙๖ ม้วน โดยมีวงเงินราคาากลางเป็นเงิน ๓,๐๖๓,๗๙๒.- บาท (สามล้านหกหมื่นสามพันเจ็ดร้อยเก้าสิบบาทถ้วน)
รวม ๒ รายการ เป็นเงินทั้งสิ้น ๕,๕๑๗,๕๕๒.- บาท (ห้าล้านห้าพันเจ็ดร้อยห้าสิบบาทถ้วน)

๒. ถุงพลาสติกชนิดม้วน มีขนาดโดยรวมรอยซีล (กว้าง x ยาว) ๑๒๕ x ๑๖๕ มิลลิเมตร (ม้วนละ ๑,๐๐๐ ใบ) รวม ๒ รายการ ประกอบด้วย

๒.๑ ชนิดราคา ๒ บาท จำนวน ๑,๕๙๒ ม้วน โดยมีวงเงินราคาากลางเป็นเงิน ๑,๓๒๒,๙๕๒.- บาท (หนึ่งล้านสามแสนสองพันเก้าร้อยห้าสิบบาทถ้วน)

๒.๒ ชนิดราคา ๑ บาท จำนวน ๑๕,๘๖๘ ม้วน โดยมีวงเงินราคาากลางเป็นเงิน ๑๓,๑๘๖,๓๐๘.- บาท (สิบล้านสามพันแปดหมื่นหกพันสามร้อยแปดสิบบาทถ้วน)
รวม ๒ รายการ เป็นเงินทั้งสิ้น ๑๔,๕๐๙,๒๖๐.- บาท (สิบล้านห้าพันแปดหมื่นหกพันสามร้อยแปดสิบบาทถ้วน)

๓. ถุงพลาสติกชนิดม้วน มีขนาดโดยรวมรอยซีล (กว้าง x ยาว) ๓๘๐ x ๔๐๐ มิลลิเมตร (ม้วนละ ๔๐๐ ใบ) รวม ๔ รายการ ประกอบด้วย

๓.๑ ชนิดราคา ๑๐ บาท จำนวน ๖๗๘ ม้วน โดยมีวงเงินราคาากลางเป็นเงิน ๑,๔๙๑,๖๐๐.- บาท (หนึ่งล้านสี่แสนเก้าหมื่นแปดร้อยแปดสิบบาทถ้วน)

๓.๒ ชนิดราคา ๕ บาท จำนวน ๑,๐๐๓ ม้วน โดยมีวงเงินราคาากลางเป็นเงิน ๒,๒๐๖,๖๐๐.- บาท (สองล้านสองแสนหกพันหกสิบบาทถ้วน)

๓.๓ ชนิดราคา ๒ บาท จำนวน ๔๗๖ ม้วน โดยมีวงเงินราคาากลางเป็นเงิน ๑,๐๔๗,๒๐๐.- บาท (หนึ่งล้านสี่หมื่นเจ็ดพันสองร้อยบาทถ้วน)

๓.๔ ชนิดราคา ๑ บาท จำนวน ๓,๘๓๒ ม้วน โดยมีวงเงินราคาากลางเป็นเงิน ๘,๔๓๐,๔๐๐.- บาท (แปดล้านสี่แสนสามร้อยบาทถ้วน)

รวม ๔ รายการ เป็นเงินทั้งสิ้น ๑๓,๑๗๕,๘๐๐.- บาท (สิบล้านสามพันแปดหมื่นหกพันสามร้อยแปดสิบบาทถ้วน)

ผู้ยื่นข้อเสนอต้องยื่นข้อเสนอโดยแสดงหลักฐานถึงขีดความสามารถและความพร้อมที่มีอยู่ในวันยื่นข้อเสนอ โดยมีรายละเอียดดังนี้

๑. ผู้ยื่นข้อเสนอจะต้องมีคุณสมบัติให้เป็นที่ไปตามเอกสารประกวดราคาอิเล็กทรอนิกส์กำหนด
๒. ผู้ยื่นข้อเสนอต้องเสนอราคาทางระบบจัดซื้อจัดจ้างภาครัฐด้วยอิเล็กทรอนิกส์ ในวันที่
ระหว่างเวลา น. ถึง น. ซึ่งสามารถจัดเตรียมเอกสาร

ข้อเสนอได้ตั้งแต่วันที่ประกาศจนถึงวันเสนอราคา

๓. ผู้สนใจสามารถดูรายละเอียดและดาวน์โหลดเอกสารประกวดราคาอิเล็กทรอนิกส์
เลขที่ ลงวันที่ ผ่านทางระบบจัดซื้อจัดจ้างภาครัฐด้วยอิเล็กทรอนิกส์
ได้ตั้งแต่วันที่ประกาศจนถึงวันเสนอราคา ได้ที่เว็บไซต์ www.treasury.go.th หรือ www.gprocurement.go.th

ประกาศ ณ วันที่

(นายฤชา วรพร)

รองอธิบดี ปฏิบัติราชการแทน

อธิบดีกรมธนารักษ์

เอกสารประกวดราคาจ้างด้วยวิธีประกวดราคาอิเล็กทรอนิกส์ (e-bidding)

เลขที่

การจ้างเหมาทำถุงพลาสติกชนิดม้วนสำหรับบรรจุเหรียญกษาปณ์

จำนวน ๓ ประเภท รวม ๘ รายการ

ตามประกาศกรมธนารักษ์

ลงวันที่

กรมธนารักษ์ ซึ่งต่อไปนี้เรียกว่า “กรม” มีความประสงค์จะประกวดราคาจ้างเหมาทำถุงพลาสติกชนิดม้วนสำหรับบรรจุเหรียญกษาปณ์ จำนวน ๓ ประเภท รวม ๘ รายการ ด้วยวิธีประกวดราคาอิเล็กทรอนิกส์ (e-bidding) ตามรายการ ดังนี้

๑. ถุงพลาสติกชนิดม้วน มีขนาดโดยรวมรอยซีก (กว้าง x ยาว) ๑๒๕ x ๑๘๕ มิลลิเมตร (ม้วนละ ๑,๐๐๐ ใบ) รวม ๒ รายการ ประกอบด้วย

๑.๑ ชนิดราคา ๑๐ บาท จำนวน ๒,๘๘๐ ม้วน

๑.๒ ชนิดราคา ๕ บาท จำนวน ๓,๕๙๖ ม้วน

๒. ถุงพลาสติกชนิดม้วน มีขนาดโดยรวมรอยซีก (กว้าง x ยาว) ๑๒๕ x ๑๖๕ มิลลิเมตร (ม้วนละ ๑,๐๐๐ ใบ) รวม ๒ รายการ ประกอบด้วย

๒.๑ ชนิดราคา ๒ บาท จำนวน ๑,๕๙๒ ม้วน

๒.๒ ชนิดราคา ๑ บาท จำนวน ๑๕,๘๖๘ ม้วน

๓. ถุงพลาสติกชนิดม้วน มีขนาดโดยรวมรอยซีก (กว้าง x ยาว) ๓๘๐ x ๔๐๐ มิลลิเมตร (ม้วนละ ๔๐๐ ใบ) รวม ๔ รายการ ประกอบด้วย

๓.๑ ชนิดราคา ๑๐ บาท จำนวน ๖๗๘ ม้วน

๓.๒ ชนิดราคา ๕ บาท จำนวน ๑,๐๐๓ ม้วน

๓.๓ ชนิดราคา ๒ บาท จำนวน ๔๗๖ ม้วน

๓.๔ ชนิดราคา ๑ บาท จำนวน ๓,๘๓๒ ม้วน

โดยมีข้อแนะนำและข้อกำหนด ดังต่อไปนี้

๑. เอกสารแนบท้ายเอกสารประกวดราคาอิเล็กทรอนิกส์

๑.๑ ขอบเขตของงาน

๑.๒ แบบใบเสนอราคาที่กำหนดไว้ในระบบจัดซื้อจัดจ้างภาครัฐด้วยอิเล็กทรอนิกส์

๑.๓ แบบสัญญาจ้างทำของ

๑.๔ แบบหนังสือค้ำประกัน

(๑) หลักประกันการเสนอราคา

(๒) หลักประกันสัญญา

๑.๕ บทนิยาม

(๑) ผู้ที่มีผลประโยชน์ร่วมกัน

(๒) การขัดขวางการแข่งขันอย่างเป็นธรรม

๑.๖ แบบบัญชีเอกสารที่กำหนดไว้ในระบบจัดซื้อจัดจ้างภาครัฐด้วยอิเล็กทรอนิกส์

(๑) บัญชีเอกสารส่วนที่ ๑

(๒) บัญชีเอกสารส่วนที่ ๒

๑.๗ แผนการทำงาน

๑.๘ แผนการใช้พัสดุที่ผลิตภายในประเทศ

๑.๙ ใบแจ้งการชำระเงิน สำหรับชำระเงินหลักประกันการเสนอราคา

๑.๑๐ แบบแจ้งความประสงค์ชำระเงินค่าหลักประกันการเสนอราคา

๑.๑๑ การเสนอแนะวิจารณ์ หรือแสดงความคิดเห็น

๒. คุณสมบัติของผู้ยื่นข้อเสนอ

๒.๑ มีความสามารถตามกฎหมาย

๒.๒ ไม่เป็นบุคคลล้มละลาย

๒.๓ ไม่อยู่ระหว่างเลิกกิจการ

๒.๔ ไม่เป็นบุคคลซึ่งอยู่ระหว่างถูกระงับการยื่นข้อเสนอหรือทำสัญญากับหน่วยงานของรัฐไว้ชั่วคราว เนื่องจากเป็นผู้ที่ไม่ผ่านเกณฑ์การประเมินผลการปฏิบัติงานของผู้ประกอบการตามระเบียบที่รัฐมนตรีว่าการกระทรวงการคลังกำหนดตามที่ประกาศเผยแพร่ในระบบเครือข่ายสารสนเทศของกรมบัญชีกลาง

๒.๕ ไม่เป็นบุคคลซึ่งถูกระงับชื่อไว้ในบัญชีรายชื่อผู้ทำงานและได้แจ้งเวียนชื่อให้เป็นผู้ทำงานของหน่วยงานของรัฐในระบบเครือข่ายสารสนเทศของกรมบัญชีกลาง ซึ่งรวมถึงนิติบุคคลที่ผู้ทำงานเป็นหุ้นส่วนผู้จัดการ กรรมการผู้จัดการ ผู้บริหาร ผู้มีอำนาจในการดำเนินงานในกิจการของนิติบุคคลนั้นด้วย

๒.๖ มีคุณสมบัติและไม่มีลักษณะต้องห้ามตามที่คณะกรรมการนโยบายการจัดซื้อจัดจ้างและการบริหารพัสดุภาครัฐกำหนดในราชกิจจานุเบกษา

๒.๗ เป็นนิติบุคคลผู้มีอาชีพรับจ้างงานที่ประกวดราคาอิเล็กทรอนิกส์ดังกล่าว

๒.๘ ไม่เป็นผู้มีผลประโยชน์ร่วมกันกับผู้ยื่นข้อเสนอรายอื่นที่เข้ายื่นข้อเสนอให้แก่กรม วันประกาศประกวดราคาอิเล็กทรอนิกส์ หรือไม่เป็นผู้กระทำการอันเป็นการขัดขวางการแข่งขันอย่างเป็นธรรมในการประกวดราคาอิเล็กทรอนิกส์ครั้งนี้

๒.๙ ไม่เป็นผู้ได้รับเอกสิทธิ์หรือความคุ้มกัน ซึ่งอาจปฏิเสธไม่ยอมขึ้นศาลไทย เว้นแต่รัฐบาลของผู้ยื่นข้อเสนอได้มีคำสั่งให้สละเอกสิทธิ์และความคุ้มกันเช่นนั้น

๒.๑๐ ผู้ยื่นข้อเสนอยื่นข้อเสนอในรูปแบบของ “กิจการร่วมค้า” ต้องมีคุณสมบัติดังนี้

(๑) การกำหนดสัดส่วนในการเข้าร่วมค้าของคู่สัญญา

กรณีที่ข้อตกลงฯ กำหนดให้ผู้เข้าร่วมค้ารายใดรายหนึ่งเป็นผู้เข้าร่วมค้าหลัก ข้อตกลงฯ จะต้องมีกำหนดสัดส่วนหน้าที่ และความรับผิดชอบในปริมาณงาน สิ่งของ หรือมูลค่าตามสัญญาของผู้เข้าร่วมค้าหลักมากกว่าผู้เข้าร่วมค้ารายอื่นทุกราย

(๒) กรณีที่ข้อตกลงฯ กำหนดให้ผู้เข้าร่วมค้ารายใดรายหนึ่งเป็นผู้เข้าร่วมค้าหลัก กิจการร่วมค่านั้นต้องใช้ผลงานของผู้เข้าร่วมค้าหลักรายเดียวเป็นผลงานของกิจการร่วมค้าที่ยื่นข้อเสนอ

สำหรับข้อตกลงฯ ที่ไม่ได้กำหนดให้ผู้เข้าร่วมค้ารายใดเป็นผู้เข้าร่วมค้าหลัก ผู้เข้าร่วมค้าทุกรายจะต้องมีคุณสมบัติครบถ้วนตามเงื่อนไขที่กำหนดไว้ในเอกสารเชิญชวน

(๓) การยื่นข้อเสนอของกิจการร่วมค้า

กรณีที่ข้อตกลงฯ กำหนดให้มีการมอบหมายผู้เข้าร่วมค้ารายใดรายหนึ่งเป็นผู้ยื่นข้อเสนอในนามกิจการร่วมค้า การยื่นข้อเสนอดังกล่าวไม่ต้องมีหนังสือมอบอำนาจ

สำหรับข้อตกลงฯ ที่ไม่ได้กำหนดให้ผู้เข้าร่วมค้ารายใดเป็นผู้ยื่นข้อเสนอ ผู้เข้าร่วมค้าทุกรายจะต้องลงลายมือชื่อในหนังสือมอบอำนาจให้ผู้เข้าร่วมค้ารายใดรายหนึ่งเป็นผู้ยื่นข้อเสนอในนามกิจการร่วมค้า

๒.๑๑ ผู้ยื่นข้อเสนอต้องลงทะเบียนที่มีข้อมูลถูกต้องครบถ้วนในระบบจัดซื้อจัดจ้างภาครัฐด้วยอิเล็กทรอนิกส์ (Electronic Government Procurement : e - GP) ของกรมบัญชีกลาง

๒.๑๒ ผู้ยื่นข้อเสนอต้องมีมูลค่าสุทธิของกิจการ ดังนี้

๒.๑๒.๑ กรณีผู้ยื่นข้อเสนอเป็นนิติบุคคลที่จัดตั้งขึ้นตามกฎหมายไทยหรือต่างประเทศ ซึ่งได้จดทะเบียนเกินกว่า ๑ ปี ต้องมีมูลค่าสุทธิของกิจการ จากผลต่างระหว่างสินทรัพย์สุทธิหักด้วยหนี้สินสุทธิที่ปรากฏในงบแสดงฐานะการเงินที่มีการตรวจรับรองแล้ว ซึ่งจะต้องแสดงค่าเป็นบวก ๑ ปีสุดท้ายก่อนวันยื่นข้อเสนอ งบแสดงฐานะการเงิน ๑ ปีสุดท้ายก่อนวันยื่นข้อเสนอ หมายถึง งบแสดงฐานะการเงินย้อนไปก่อนวันที่หน่วยงานของรัฐกำหนดให้เป็นวันยื่นข้อเสนอ ๑ ปีปฏิทิน เว้นแต่กรณีนิติบุคคลที่จัดตั้งขึ้นตามกฎหมายไทย หากวันยื่นข้อเสนอเป็นช่วงระยะเวลาที่กรมพัฒนาธุรกิจการค้ากำหนดให้นิติบุคคลยื่นงบแสดงฐานะการเงินกับกรมพัฒนาธุรกิจการค้า ซึ่งจะอยู่ในช่วงเดือนมกราคม - เดือนพฤษภาคม ของทุกปี โดยนิติบุคคลที่เป็นผู้ยื่นข้อเสนอ นั้นยังอยู่ในช่วงของการยื่นงบแสดงฐานะการเงินกับกรมพัฒนาธุรกิจการค้า คือ ช่วงเดือนมกราคม - เดือนพฤษภาคม กรณีนี้ให้สามารถยื่นงบแสดงฐานะการเงินย้อนไปอีก ๑ ปี ได้

๒.๑๒.๒ กรณีผู้ยื่นข้อเสนอเป็นนิติบุคคลที่จัดตั้งขึ้นตามกฎหมายไทย ซึ่งยังไม่มี การรายงานงบแสดงฐานะการเงินกับกรมพัฒนาธุรกิจการค้า หรือกรณีผู้ยื่นข้อเสนอเป็นนิติบุคคลที่จัดตั้งขึ้น ตามกฎหมายต่างประเทศซึ่งยังไม่มี การรายงานงบแสดงฐานะการเงิน ให้พิจารณาการกำหนดมูลค่า ของทุนจดทะเบียน โดยผู้ยื่นข้อเสนอจะต้องมีทุนจดทะเบียนที่เรียกชำระมูลค่าหุ้นแล้ว ณ วันที่ยื่นข้อเสนอ ไม่ต่ำกว่า ๘ ล้านบาท

๒.๑๒.๓ กรณีที่ผู้ยื่นข้อเสนอไม่มีมูลค่าสุทธิของกิจการหรือทุนจดทะเบียน หรือมี แต่ไม่เพียงพอที่จะเข้ายื่นข้อเสนอ สามารถดำเนินการได้ดังนี้

(๑) กรณีผู้ยื่นข้อเสนอเป็นนิติบุคคลที่จัดตั้งขึ้นตามกฎหมายไทย ผู้ยื่นข้อเสนอสามารถขอวงเงินสินเชื่อ โดยต้องมีวงเงินสินเชื่อ ๑ ใน ๔ ของมูลค่างบประมาณของโครงการหรือ รายการที่ยื่นข้อเสนอในแต่ละครั้ง จะเป็นสินเชื่อที่ธนาคารภายในประเทศ หรือบริษัทเงินทุนหรือบริษัทเงินทุน หลักทรัพย์ที่ได้รับอนุญาตให้ประกอบกิจการเงินทุนเพื่อการพาณิชย์ และประกอบธุรกิจค้าประกันตามประกาศ ของธนาคารแห่งประเทศไทย ตามรายชื่อบริษัทเงินทุนที่ธนาคารแห่งประเทศไทยแจ้งเวียนให้ทราบ โดยพิจารณา จากยอดเงินรวมของวงเงินสินเชื่อที่สำนักงานใหญ่รับรอง หรือที่สำนักงานสาขารับรอง (กรณีได้รับมอบอำนาจ จากสำนักงานใหญ่) ซึ่งออกให้แก่ผู้ยื่นข้อเสนอ นับถึงวันยื่นข้อเสนอไม่เกิน ๙๐ วัน

(๒) กรณีผู้ยื่นข้อเสนอเป็นนิติบุคคลที่จัดตั้งขึ้นตามกฎหมายต่างประเทศ ผู้ยื่นข้อเสนอสามารถขอวงเงินสินเชื่อ โดยต้องมีวงเงินสินเชื่อ ๑ ใน ๔ ของมูลค่างบประมาณของโครงการ หรือรายการที่ยื่นข้อเสนอในแต่ละครั้ง จะเป็นสินเชื่อที่ธนาคารภายในประเทศ หรือบริษัทเงินทุนหรือบริษัท เงินทุนหลักทรัพย์ที่ได้รับอนุญาตให้ประกอบกิจการเงินทุนเพื่อการพาณิชย์และประกอบธุรกิจค้าประกัน ตามประกาศของธนาคารแห่งประเทศไทย ตามรายชื่อบริษัทเงินทุนที่ธนาคารแห่งประเทศไทยแจ้งเวียนให้ทราบ หรือเป็นสินเชื่อที่ธนาคารต่างประเทศหรือบริษัทเงินทุนหลักทรัพย์ที่ได้รับอนุญาตให้ประกอบกิจการเงินทุน เพื่อการพาณิชย์และประกอบธุรกิจค้าประกันตามประกาศของธนาคารกลางต่างประเทศนั้น ตามรายชื่อบริษัท ที่ธนาคารกลางต่างประเทศนั้นแจ้งเวียนให้ทราบ โดยพิจารณาจากยอดเงินรวมของวงเงินสินเชื่อที่สำนักงานใหญ่ รับรอง หรือที่สำนักงานสาขารับรอง (กรณีได้รับมอบอำนาจจากสำนักงานใหญ่) ซึ่งออกให้แก่ผู้ยื่นข้อเสนอ นับถึงวันยื่นข้อเสนอไม่เกิน ๙๐ วัน

๒.๑๒.๔ กรณีผู้ยื่นข้อเสนอเป็นนิติบุคคลที่จัดตั้งขึ้นตามกฎหมายต่างประเทศ ตามข้อ ๒.๑๒.๒ และข้อ ๒.๑๒.๓ (๒) มูลค่าจะต้องเป็นไปตามอัตราแลกเปลี่ยนเงินตราตามประกาศที่ธนาคารแห่งประเทศไทยกำหนด ในช่วงระหว่างวันที่เผยแพร่ประกาศและเอกสารประกวดราคาในระบบจัดซื้อจัดจ้างภาครัฐด้วยอิเล็กทรอนิกส์ (e - GP) จนถึงวันเสนอราคา

ทั้งนี้ ผู้ยื่นข้อเสนอจะต้องยื่นเอกสารที่แสดงให้เห็นถึงข้อมูลเกี่ยวกับมูลค่าสุทธิของกิจการแล้วแต่กรณี ประกอบกับเอกสารดังกล่าวจะต้องผ่านการรับรองตามระเบียบกระทรวงการต่างประเทศว่าด้วยการรับรองเอกสาร พ.ศ. ๒๕๓๙ และที่แก้ไขเพิ่มเติม กำหนด โดยจะต้องยื่นเอกสารดังกล่าวในวันยื่นข้อเสนอ หากผู้ยื่นข้อเสนอได้มีการยื่นเอกสารดังกล่าวมาพร้อมกับการยื่นข้อเสนอให้ถือว่า ผู้ยื่นเสนอรายนั้นยื่นเอกสารไม่ครบถ้วนตามเงื่อนไขที่กำหนดไว้ในเอกสารประกวดราคา

๒.๑๒.๕ กรณีตามข้อ ๒.๑๒.๑ - ข้อ ๒.๑๒.๔ ไม่ใช่บังคับกับกรณีดังต่อไปนี้

(๑) กรณีที่ผู้ยื่นข้อเสนอเป็นหน่วยงานของรัฐภายในประเทศ

(๒) นิติบุคคลที่จัดตั้งขึ้นตามกฎหมายไทยที่อยู่ระหว่างการฟื้นฟูกิจการ

ตามพระราชบัญญัติล้มละลาย พ.ศ. ๒๕๔๓ และที่แก้ไขเพิ่มเติม

๓. หลักฐานการยื่นข้อเสนอ

ผู้ยื่นข้อเสนอจะต้องเสนอเอกสารหลักฐานยื่นมาพร้อมกับการเสนอราคาทางระบบจัดซื้อจัดจ้างภาครัฐด้วยอิเล็กทรอนิกส์ โดยแยกเป็น ๒ ส่วน คือ

๓.๑ ส่วนที่ ๑ อย่างน้อยต้องมีเอกสารดังต่อไปนี้

(๑) ในกรณีผู้ยื่นข้อเสนอเป็นนิติบุคคล

(ก) ห้างหุ้นส่วนสามัญหรือห้างหุ้นส่วนจำกัด ให้ยื่นสำเนาหนังสือรับรองการจดทะเบียนนิติบุคคล บัญชีรายชื่อหุ้นส่วนผู้จัดการ

(ข) บริษัทจำกัดหรือบริษัทมหาชนจำกัด ให้ยื่นสำเนาหนังสือรับรองการจดทะเบียนนิติบุคคล หนังสือบริคณห์สนธิ บัญชีรายชื่อกรรมการผู้จัดการ และบัญชีผู้ถือหุ้นรายใหญ่ (ถ้ามี)

(๒) ในกรณีผู้ยื่นข้อเสนอเป็นผู้ยื่นข้อเสนอร่วมกันในฐานะเป็นผู้ร่วมค้า ให้ยื่นสำเนาสัญญาของการเข้าร่วมค้า และเอกสารตามที่ระบุไว้ใน (๑) ของผู้ร่วมค้า

(๓) ผู้ยื่นข้อเสนอต้องแสดงหลักฐานเกี่ยวกับมูลค่าสุทธิของกิจการ ดังนี้

(๓.๑) กรณีผู้ยื่นข้อเสนอเป็นนิติบุคคลที่จัดตั้งขึ้นตามกฎหมายไทยหรือต่างประเทศซึ่งได้จดทะเบียนเกินกว่า ๑ ปี ต้องมีมูลค่าสุทธิของกิจการ จากผลต่างระหว่างสินทรัพย์สุทธิหักด้วยหนี้สินสุทธิที่ปรากฏในงบแสดงฐานะการเงินที่มีการตรวจรับรองแล้ว ซึ่งจะต้องแสดงค่าเป็นบวก ๑ ปีสุดท้ายก่อนวันยื่นข้อเสนอ งบแสดงฐานะการเงิน ๑ ปีสุดท้ายก่อนวันยื่นข้อเสนอ หมายถึง งบแสดงฐานะการเงินย้อนไปก่อนวันที่หน่วยงานของรัฐกำหนดให้เป็นวันยื่นข้อเสนอ ๑ ปีปฏิทิน เว้นแต่กรณีนิติบุคคลที่จัดตั้งขึ้นตามกฎหมายไทย หากวันยื่นข้อเสนอเป็นช่วงระยะเวลาที่กรมพัฒนาธุรกิจการค้ากำหนดให้นิติบุคคลยื่นงบแสดงฐานะการเงินกับกรมพัฒนาธุรกิจการค้า ซึ่งจะอยู่ในช่วงเดือนมกราคม - เดือนพฤษภาคม ของทุกปี โดยนิติบุคคลที่เป็นผู้ยื่นข้อเสนอที่ยังอยู่ในช่วงของการยื่นงบแสดงฐานะการเงินกับกรมพัฒนาธุรกิจการค้า คือ ช่วงเดือนมกราคม - เดือนพฤษภาคม กรณีนี้ให้สามารถยื่นงบแสดงฐานะการเงินย้อนไปอีก ๑ ปีได้

(๓.๒) กรณีผู้ยื่นข้อเสนอเป็นนิติบุคคลที่จัดตั้งขึ้นตามกฎหมายไทย ซึ่งยังไม่มีผลการรายงานงบแสดงฐานะการเงินกับกรมพัฒนาธุรกิจการค้า หรือกรณีผู้ยื่นข้อเสนอเป็นนิติบุคคลที่จัดตั้งขึ้นตามกฎหมายต่างประเทศซึ่งยังไม่มีผลการรายงานงบแสดงฐานะการเงิน ให้พิจารณาการกำหนดมูลค่าของทุนจดทะเบียนโดยผู้ยื่นข้อเสนอจะต้องมีทุนจดทะเบียนที่เรียกชำระมูลค่าหุ้นแล้ว ณ วันที่ยื่นข้อเสนอไม่ต่ำกว่า ๘ ล้านบาท

(๓.๓) กรณีที่ผู้ยื่นข้อเสนอไม่มีมูลค่าสุทธิของกิจการหรือทุนจดทะเบียน หรือมี แต่ไม่เพียงพอที่จะเข้ายื่นข้อเสนอ สามารถดำเนินการได้ดังนี้

(๓.๓.๑) กรณีผู้ยื่นข้อเสนอเป็นนิติบุคคลที่จัดตั้งขึ้นตามกฎหมายไทย ผู้ยื่นข้อเสนอสามารถขอวงเงินสินเชื่อ โดยต้องมีวงเงินสินเชื่อ ๑ ใน ๔ ของมูลค่างบประมาณของโครงการ หรือรายการที่ยื่นข้อเสนอในแต่ละครั้ง จะเป็นสินเชื่อที่ธนาคารภายในประเทศ หรือบริษัทเงินทุนหรือ บริษัทเงินทุนหลักทรัพย์ที่ได้รับอนุญาตให้ประกอบกิจการเงินทุนเพื่อการพาณิชย์และประกอบธุรกิจค้าประกัน ตามประกาศของธนาคารแห่งประเทศไทย ตามรายชื่อบริษัทเงินทุนที่ธนาคารแห่งประเทศไทยแจ้งเวียน ให้ทราบ โดยพิจารณาจากยอดเงินรวมของวงเงินสินเชื่อที่สำนักงานใหญ่รับรองหรือที่สำนักงานสาขารับรอง (กรณีได้รับมอบอำนาจจากสำนักงานใหญ่) ซึ่งออกให้แก่ผู้ยื่นข้อเสนอ นับถึงวันยื่นข้อเสนอไม่เกิน ๙๐ วัน

(๓.๓.๒) กรณีผู้ยื่นข้อเสนอเป็นนิติบุคคลที่จัดตั้งขึ้นตามกฎหมาย ต่างประเทศ ผู้ยื่นข้อเสนอสามารถขอวงเงินสินเชื่อ โดยต้องมีวงเงินสินเชื่อ ๑ ใน ๔ ของมูลค่างบประมาณ ของโครงการหรือรายการที่ยื่นข้อเสนอในแต่ละครั้ง จะเป็นสินเชื่อที่ธนาคารภายในประเทศ หรือบริษัทเงินทุน หรือบริษัทเงินทุนหลักทรัพย์ที่ได้รับอนุญาตให้ประกอบกิจการเงินทุนเพื่อการพาณิชย์และประกอบธุรกิจ ค้าประกันตามประกาศของธนาคารแห่งประเทศไทย ตามรายชื่อบริษัทเงินทุนที่ธนาคารแห่งประเทศไทย แจ้งเวียนให้ทราบ หรือเป็นสินเชื่อที่ธนาคารต่างประเทศหรือบริษัทเงินทุนหลักทรัพย์ที่ได้รับอนุญาตให้ประกอบ กิจการเงินทุนเพื่อการพาณิชย์และประกอบธุรกิจค้าประกันตามประกาศของธนาคารกลางต่างประเทศนั้น ตามรายชื่อบริษัทที่ธนาคารกลางต่างประเทศนั้นแจ้งเวียนให้ทราบ โดยพิจารณาจากยอดเงินรวมของวงเงินสินเชื่อ ที่สำนักงานใหญ่รับรอง หรือที่สำนักงานสาขารับรอง (กรณีได้รับมอบอำนาจจากสำนักงานใหญ่) ซึ่งออกให้แก่ ผู้ยื่นข้อเสนอ นับถึงวันยื่นข้อเสนอไม่เกิน ๙๐ วัน

(๓.๔) กรณีผู้ยื่นข้อเสนอเป็นนิติบุคคลที่จัดตั้งขึ้นตามกฎหมายต่างประเทศ ตามข้อ (๓.๒) และข้อ (๓.๓.๒) มูลค่าจะต้องเป็นไปตามอัตราแลกเปลี่ยนเงินตราตามประกาศที่ธนาคาร แห่งประเทศไทยกำหนด ในช่วงระหว่างวันที่เผยแพร่ประกาศและเอกสารประกวดราคาในระบบจัดซื้อจัดจ้างภาครัฐ ด้วยอิเล็กทรอนิกส์ (e - GP) จนถึงวันเสนอราคา

ทั้งนี้ ผู้ยื่นข้อเสนอจะต้องยื่นเอกสารที่แสดงให้เห็นถึงข้อมูลเกี่ยวกับ มูลค่าสุทธิของกิจการแล้วแต่กรณี ประกอบกับเอกสารดังกล่าวจะต้องผ่านการรับรองตามระเบียบกระทรวง การต่างประเทศว่าด้วยการรับรองเอกสาร พ.ศ. ๒๕๓๙ และที่แก้ไขเพิ่มเติม กำหนด โดยจะต้องยื่นเอกสาร ดังกล่าวในวันยื่นข้อเสนอ หากผู้ยื่นข้อเสนอได้มีการยื่นเอกสารดังกล่าวมาพร้อมกับการยื่นข้อเสนอให้ถือว่า ผู้ยื่นข้อเสนอรายนั้นยื่นเอกสารไม่ครบถ้วนตามเงื่อนไขที่กำหนดไว้ในเอกสารประกวดราคา

(๔) สำเนาใบทะเบียนพาณิชย์ หรือสำเนาใบทะเบียนภาษีมูลค่าเพิ่ม (ถ้ามี)

(๕) บัญชีเอกสารส่วนที่ ๑ ทั้งหมดที่ได้ยื่นพร้อมกับการเสนอราคาทางระบบจัดซื้อ จัดจ้างภาครัฐด้วยอิเล็กทรอนิกส์ ตามแบบในข้อ ๑.๖ (๑) โดยไม่ต้องแนบในรูปแบบ PDF File (Portable Document Format)

ทั้งนี้ เมื่อผู้ยื่นข้อเสนอดำเนินการแนบไฟล์เอกสารตามบัญชีเอกสารส่วนที่ ๑ ครบถ้วน ถูกต้องแล้ว ระบบจัดซื้อจัดจ้างภาครัฐด้วยอิเล็กทรอนิกส์จะสร้างบัญชีเอกสารส่วนที่ ๑ ตามแบบ ในข้อ ๑.๖ (๑) ให้โดยผู้ยื่นข้อเสนอไม่ต้องแนบบัญชีเอกสารส่วนที่ ๑ ดังกล่าวในรูปแบบ PDF File (Portable Document Format)

๓.๒ ส่วนที่ ๒ อย่างน้อยต้องมีเอกสารดังต่อไปนี้

- (๑) หลักประกันการเสนอราคา ตามข้อ ๕
- (๒) สำเนาใบขึ้นทะเบียนผู้ประกอบการวิสาหกิจขนาดกลางและขนาดย่อม (SMEs) (ถ้ามี)
- (๓) แบบแจ้งความประสงค์ชำระเงินค่าหลักประกันการเสนอราคา (กรณีโครงการที่มี

หลักประกันการเสนอราคาหลายรายการพิจารณา)

(๔) บัญชีเอกสารส่วนที่ ๒ ทั้งหมดที่ได้ยื่นพร้อมกับการเสนอราคาทางระบบจัดซื้อจัดจ้างภาครัฐด้วยอิเล็กทรอนิกส์ ตามแบบในข้อ ๑.๖ (๒) โดยไม่ต้องแนบในรูปแบบ PDF File (Portable Document Format)

ทั้งนี้ เมื่อผู้ยื่นข้อเสนอดำเนินการแนบไฟล์เอกสารตามบัญชีเอกสารส่วนที่ ๒ ครบถ้วน ถูกต้องแล้ว ระบบจัดซื้อจัดจ้างภาครัฐด้วยอิเล็กทรอนิกส์จะสร้างบัญชีเอกสารส่วนที่ ๒ ตามแบบในข้อ ๑.๖ (๒) ให้โดยผู้ยื่นข้อเสนอไม่ต้องแนบบัญชีเอกสารส่วนที่ ๒ ดังกล่าวในรูปแบบ PDF File (Portable Document Format)

๔. การเสนอราคา

๔.๑ ผู้ยื่นข้อเสนอต้องยื่นข้อเสนอและเสนอราคาทางระบบจัดซื้อจัดจ้างภาครัฐด้วยอิเล็กทรอนิกส์ตามที่กำหนดไว้ในเอกสารประกวดราคาอิเล็กทรอนิกส์นี้ โดยไม่มีเงื่อนไขใด ๆ ทั้งสิ้น และจะต้องกรอกข้อความให้ถูกต้องครบถ้วน พร้อมทั้งหลักฐานแสดงตัวตนและทำการยืนยันตัวตนของผู้ยื่นข้อเสนอ โดยไม่ต้องแนบบใบเสนอราคาในรูปแบบ PDF File (Portable Document Format)

๔.๒ ในการเสนอราคาให้เสนอราคาเป็นเงินบาท และเสนอราคาได้เพียงครั้งเดียวและราคาเดียว โดยเสนอราคารวม และหรือราคาต่อหน่วย และหรือต่อรายการ ตามเงื่อนไขที่ระบุไว้ตามข้อ ๖.๒ ให้ถูกต้อง ทั้งนี้ราคารวมที่เสนอจะต้องตรงกันทั้งตัวเลขและตัวหนังสือ ถ้าตัวเลขและตัวหนังสือไม่ตรงกัน ให้ถือตัวหนังสือเป็นสำคัญ โดยคิดราคารวมทั้งสิ้นซึ่งรวมค่าภาษีมูลค่าเพิ่ม ภาษีอากรอื่น ค่าขนส่ง ค่าจดทะเบียน และค่าใช้จ่ายอื่น ๆ ทั้งปวงไว้แล้ว

ราคาที่เสนอจะต้องเสนอกำหนดยื่นราคาไม่น้อยกว่า ๙๐ วัน ตั้งแต่วันเสนอราคา โดยภายในกำหนดยื่นราคา ผู้ยื่นข้อเสนอต้องรับผิดชอบราคาที่ตนได้เสนอไว้ และจะถอนการเสนอราคามีได้

๔.๓ ผู้ยื่นข้อเสนอจะต้องเสนอกำหนดเวลาดำเนินการแล้วเสร็จ ตามที่กำหนดไว้ในขอบเขตของงานการจ้างเหมาทำถ่วงพลาสติกชนิดม้วนฯ ข้อ ๔

๔.๔ ผู้ยื่นข้อเสนอจะต้องส่งตัวอย่างถ่วงพลาสติกชนิดม้วนฯ แต่ละประเภทที่เสนอขนาดละ ๑ ม้วน โดยจะพิมพ์ข้อความตามที่กรมธนารักษ์กำหนดหรือไม่ก็ได้ เพื่อประกอบการพิจารณา ตามที่กำหนดในขอบเขตของงานการจ้างเหมาทำถ่วงพลาสติกชนิดม้วนฯ ข้อ ๑๐.๑ ในวันที่

ระหว่างเวลา น. ถึงเวลา น. ณ กองบริหารการคลัง ชั้น ๒ กรมธนารักษ์ ซอยอารีย์สัมพันธ์ ถนนพระรามที่ ๖ แขวงพญาไท เขตพญาไท กรุงเทพมหานคร

อนึ่ง ตัวอย่างที่นำมาให้ตรวจทดลองนั้น ถ้าโดยสภาพแห่งสิ่งของนั้นเมื่อตรวจทดลองแล้ว จะทำให้สิ่งของนั้นเสื่อมสลายไปเพราะการใช้ ผู้ยื่นข้อเสนอจะต้องยกกรรมสิทธิ์ในสิ่งของที่นำมาเป็นตัวอย่างให้กับกรมโดยไม่คิดมูลค่าด้วย และกรมจะไม่รับผิดชอบต่อความเสียหายใด ๆ ที่เกิดขึ้นแก่ตัวอย่างดังกล่าว ตัวอย่างที่เหลือหรือไม่ใช้แล้ว กรมจะคืนให้แก่ผู้ยื่นข้อเสนอ

๔.๕ ก่อนเสนอราคา ผู้ยื่นข้อเสนอควรตรวจดูร่างสัญญารายละเอียดขอบเขตของงานฯลฯ ให้ถี่ถ้วนและเข้าใจเอกสารประกวดราคาอิเล็กทรอนิกส์ทั้งหมดเสียก่อนที่จะตกลงยื่นข้อเสนอตามเงื่อนไขในเอกสารประกวดราคาอิเล็กทรอนิกส์

๔.๖ ผู้ยื่นข้อเสนอจะต้องยื่นข้อเสนอและเสนอราคาทางระบบจัดซื้อจัดจ้างภาครัฐด้วยอิเล็กทรอนิกส์ ในวันที่ _____ ระหว่างเวลา _____ น. ถึง _____ น. และเวลาในการเสนอราคาให้ถือตามเวลาของระบบการจัดซื้อจัดจ้างภาครัฐด้วยอิเล็กทรอนิกส์เป็นเกณฑ์ เมื่อพ้นกำหนดเวลายื่นข้อเสนอและเสนอราคาแล้ว จะไม่รับเอกสารการยื่นข้อเสนอและการเสนอราคาใด ๆ โดยเด็ดขาด

๔.๗ ผู้ยื่นข้อเสนอต้องจัดทำเอกสารสำหรับใช้ในการเสนอราคาในรูปแบบไฟล์เอกสารประเภท PDF File (Portable Document Format) โดยผู้ยื่นข้อเสนอต้องเป็นผู้รับผิดชอบตรวจสอบความครบถ้วน ถูกต้อง และชัดเจนของเอกสาร PDF File ก่อนที่จะยืนยันการเสนอราคา แล้วจึงส่งข้อมูล (Upload) เพื่อเป็นการเสนอราคาให้แก่กรม ผ่านทางระบบจัดซื้อจัดจ้างภาครัฐด้วยอิเล็กทรอนิกส์

๔.๘ คณะกรรมการพิจารณาผลการประกวดราคาอิเล็กทรอนิกส์ จะดำเนินการตรวจสอบคุณสมบัติของผู้ยื่นข้อเสนอแต่ละรายว่า เป็นผู้ยื่นข้อเสนอที่มีผลประโยชน์ร่วมกันกับผู้ยื่นข้อเสนอรายอื่นตามข้อ ๑.๕ (๑) หรือไม่ หากปรากฏว่าผู้ยื่นข้อเสนอรายใดเป็นผู้ยื่นข้อเสนอที่มีผลประโยชน์ร่วมกันกับผู้ยื่นข้อเสนอรายอื่น คณะกรรมการพิจารณาผลฯ จะตัดรายชื่อผู้ยื่นข้อเสนอที่มีผลประโยชน์ร่วมกันนั้น ออกจากการเป็นผู้ยื่นข้อเสนอ

หากปรากฏต่อคณะกรรมการพิจารณาผลฯ ว่า ก่อนหรือในขณะที่มีการพิจารณาข้อเสนอ มีผู้ยื่นข้อเสนอรายใดกระทำการอันเป็นการขัดขวางการแข่งขันอย่างเป็นธรรมตามข้อ ๑.๕ (๒) และคณะกรรมการพิจารณาผลฯ เชื่อว่ามีการกระทำอันเป็นการขัดขวางการแข่งขันอย่างเป็นธรรม คณะกรรมการพิจารณาผลฯ จะตัดรายชื่อผู้ยื่นข้อเสนอรายนั้น ออกจากการเป็นผู้ยื่นข้อเสนอ และกรมจะพิจารณาลงโทษผู้ยื่นข้อเสนอดังกล่าวเป็นผู้ที่งาน เว้นแต่กรมจะพิจารณาเห็นว่าผู้ยื่นข้อเสนอรายนั้น มิใช่เป็นผู้ริเริ่มให้มีการกระทำความผิดดังกล่าวและได้ให้ความร่วมมือเป็นประโยชน์ต่อการพิจารณาของกรม

๔.๙ ผู้ยื่นข้อเสนอจะต้องปฏิบัติ ดังนี้

- (๑) ปฏิบัติตามเงื่อนไขที่ระบุไว้ในเอกสารประกวดราคาอิเล็กทรอนิกส์
- (๒) ราคาที่เสนอจะต้องเป็นราคาที่รวมภาษีมูลค่าเพิ่ม และภาษีอื่น ๆ (ถ้ามี) รวมค่าใช้จ่ายที่ปวงไว้ด้วยแล้ว
- (๓) ผู้ยื่นข้อเสนอจะต้องลงทะเบียนเพื่อเข้าสู่กระบวนการเสนอราคา ตามวัน เวลา ที่กำหนด
- (๔) ผู้ยื่นข้อเสนอจะถอนการเสนอราคาที่ยื่นแล้วไม่ได้
- (๕) ผู้ยื่นข้อเสนอต้องศึกษาและทำความเข้าใจในระบบและวิธีการเสนอราคาด้วยวิธี

ประกวดราคาอิเล็กทรอนิกส์ของกรมบัญชีกลางที่แสดงไว้ในเว็บไซต์ www.gprocurement.go.th

๔.๑๐ ผู้ยื่นข้อเสนอที่เป็นผู้ชนะการเสนอราคาต้องจัดทำแผนการใช้พัสดุที่ผลิตภายในประเทศ โดยยื่นให้กรมภายใน ๖๐ วัน นับถัดจากวันลงนามในสัญญา

๔.๑๑ คู่สัญญาต้องจัดทำแผนการทำงานมาให้ภายใน ๑๕ วัน นับถัดจากวันลงนามในสัญญา ทั้งนี้ แผนการทำงานดังกล่าวให้ถือเป็นเอกสารส่วนหนึ่งของสัญญา

๕. หลักประกันการเสนอราคา

ผู้ยื่นข้อเสนอต้องวางหลักประกันการเสนอราคาพร้อมกับการเสนอราคาทางระบบการจัดซื้อจัดจ้างภาครัฐด้วยอิเล็กทรอนิกส์ ตามรายการพิจารณาดังต่อไปนี้

(๑) ฤกษ์พลาสติกชนิดม้วน มีขนาดโดยรวมรอยขีด (กว้าง x ยาว) ๑๒๕ x ๑๘๕ มิลลิเมตร จำนวน ๒๗๕,๘๗๘.๐๐ บาท (สองแสนเจ็ดหมื่นห้าพันแปดร้อยเจ็ดสิบแปดบาทถ้วน)

(๒) ฤกษ์พลาสติกชนิดม้วน มีขนาดโดยรวมรอยขีด (กว้าง x ยาว) ๑๒๕ x ๑๖๕ มิลลิเมตร จำนวน ๗๒๕,๔๖๓.๐๐ บาท (เจ็ดแสนสองหมื่นห้าพันสี่ร้อยหกสิบสามบาทถ้วน)

(๓) ฤกษ์พลาสติกชนิดม้วน มีขนาดโดยรวมรอยขีด (กว้าง x ยาว) ๓๘๐ x ๔๐๐ มิลลิเมตร จำนวน ๖๕๘,๗๘๐.๐๐ บาท (หกแสนห้าหมื่นแปดพันเจ็ดร้อยเก้าสิบบาทถ้วน)

รวมเป็นจำนวน ๑,๖๖๐,๑๓๑.๐๐ บาท (หนึ่งล้านหกแสนหกหมื่นหนึ่งร้อยสามสิบเอ็ดบาทถ้วน) โดยใช้หลักประกันอย่างหนึ่งอย่างใด ดังนี้

๕.๑ เงินสด

๕.๒ หนังสือค้ำประกันอิเล็กทรอนิกส์ของธนาคารภายในประเทศตามแบบที่คณะกรรมการนโยบายกำหนด

๕.๓ พันธบัตรรัฐบาลไทย

๕.๔ หนังสือค้ำประกันของบริษัทเงินทุนหรือบริษัทเงินทุนหลักทรัพย์ที่ได้รับอนุญาตให้ประกอบกิจการเงินทุนเพื่อการพาณิชย์และประกอบธุรกิจค้ำประกันตามประกาศของธนาคารแห่งประเทศไทย ตามรายชื่อบริษัทเงินทุนที่ธนาคารแห่งประเทศไทยแจ้งเวียนให้ทราบ โดยอนุโลมให้ใช้ตามตัวอย่างหนังสือค้ำประกันของธนาคารที่คณะกรรมการนโยบายกำหนด

กรณีที่ผู้ยื่นข้อเสนอ นำพันธบัตรรัฐบาลไทยหรือหนังสือค้ำประกันของบริษัทเงินทุนหรือบริษัทเงินทุนหลักทรัพย์ มาวางเป็นหลักประกันการเสนอราคาจะต้องส่งต้นฉบับเอกสารดังกล่าวมาให้กรมตรวจสอบความถูกต้องในวันที่ _____ ระหว่างเวลา _____ น. ถึง _____ น. ณ กรมธนารักษ์ กองบริหารการคลัง ชั้น ๒ แขวงพญาไท เขตพญาไท กรุงเทพมหานคร

กรณีที่ผู้ยื่นข้อเสนอประสงค์จะวางหลักประกันการเสนอราคาเป็นเงินสด ให้ผู้ยื่นข้อเสนอ ดำเนินการชำระเงินผ่านช่องทางการชำระเงิน ดังนี้

ผ่านบริการรับชำระเงิน (Bill Payment) ผ่านระบบ KTB Corporate Online ตามใบแจ้งการชำระเงิน ที่แนบมาพร้อมกับเอกสารเชิญชวนนี้ และส่งหลักฐานการชำระเงินกับธนาคาร พร้อมทั้งแนบแจ้งความประสงค์ชำระเงินค่าหลักประกันเสนอราคา (เฉพาะกรณีที่มิใช่หลักประกันการเสนอราคาหลายรายการพิจารณา) มาให้กรมตรวจสอบความถูกต้อง โดยยื่นมาพร้อมกับการยื่นข้อเสนอผ่านระบบ e-GP โดยการชำระเงินและส่งหลักฐานการชำระเงินให้ดำเนินการในวันและเวลาที่หน่วยงานของรัฐกำหนดให้เป็นวันและเวลาเสนอราคาเท่านั้น

กรณีที่ผู้ยื่นข้อเสนอที่ยื่นข้อเสนอในรูปแบบของ “กิจการร่วมค้า” ประสงค์จะใช้หนังสือค้ำประกันอิเล็กทรอนิกส์ของธนาคารในประเทศเป็นหลักประกันการเสนอราคา ให้ระบุชื่อผู้เข้าร่วมค้ารายที่สัญญาร่วมค้ากำหนดให้เป็นผู้เข้ายื่นข้อเสนอให้กับหน่วยงานของรัฐเป็นผู้ยื่นข้อเสนอ

หลักประกันการเสนอราคาตามข้อนี้ กรมจะคืนให้ผู้ยื่นข้อเสนอหรือผู้ค้ำประกันภายใน ๑๕ วัน นับถัดจากวันที่กรมได้พิจารณาเห็นชอบรายงานผลคัดเลือกผู้ชนะการประกวดราคาเรียบร้อยแล้ว เว้นแต่ผู้ยื่นข้อเสนอรายที่คัดเลือกไว้ซึ่งเสนอราคาต่ำสุดหรือได้คะแนนรวมสูงสุดไม่เกิน ๓ ราย ให้คืนได้ต่อเมื่อได้ทำสัญญาหรือข้อตกลง หรือผู้ยื่นข้อเสนอได้พ้นจากข้อผูกพันแล้ว

การคืนหลักประกันการเสนอราคา ไม่ว่าในกรณีใด ๆ จะคืนให้โดยไม่มีดอกเบี้ย

๖. หลักเกณฑ์และสิทธิในการพิจารณา

๖.๑ ในการพิจารณาผลการยื่นข้อเสนอประกวดราคาอิเล็กทรอนิกส์ครั้งนี้ กรมจะพิจารณาตัดสินโดยใช้หลักเกณฑ์เสนอรายละเอียดถูกต้องตามเงื่อนไขและรายละเอียดคุณลักษณะเฉพาะที่กำหนด และใช้เกณฑ์ราคา โดยพิจารณาจากราคาแต่ละประเภท (ตามขนาดของถุงพลาสติกชนิดม้วนๆ)

๖.๒ การพิจารณาผู้ชนะการยื่นข้อเสนอ

กรณีใช้หลักเกณฑ์ราคาในการพิจารณาผู้ชนะการยื่นข้อเสนอ กรมจะพิจารณาจากราคาแต่ละประเภท (ตามขนาดของถุงพลาสติกชนิดม้วนๆ)

๖.๓ หากผู้ยื่นข้อเสนอรายใดมีคุณสมบัติไม่ถูกต้องตามข้อ ๒ หรือยื่นหลักฐานการยื่นข้อเสนอไม่ถูกต้อง หรือไม่ครบถ้วนตามข้อ ๓ หรือยื่นข้อเสนอไม่ถูกต้องตามข้อ ๔ คณะกรรมการพิจารณาผลฯ จะไม่รับพิจารณาข้อเสนอของผู้ยื่นข้อเสนอรายนั้น เว้นแต่ ผู้ยื่นข้อเสนอรายใดเสนอเอกสารทางเทคนิคหรือขอบเขตงานที่จะจ้างไม่ครบถ้วน หรือเสนอรายละเอียดแตกต่างไปจากเงื่อนไขที่กรมกำหนดไว้ในประกาศและเอกสารประกวดราคาอิเล็กทรอนิกส์ ในส่วนที่มีสาระสำคัญและความแตกต่างนั้นไม่มีผลทำให้เกิดการได้เปรียบเสียเปรียบต่อผู้ยื่นข้อเสนอรายอื่น หรือเป็นการผิดพลาดเล็กน้อย คณะกรรมการพิจารณาผลฯ อาจพิจารณาผ่อนปรนการตัดสินผู้ยื่นข้อเสนอรายนั้น

๖.๔ กรมสงวนสิทธิ์ไม่พิจารณาข้อเสนอของผู้ยื่นข้อเสนอโดยไม่มี การผ่อนผัน ในกรณีดังต่อไปนี้

(๑) ไม่กรอกชื่อผู้ยื่นข้อเสนอในการเสนอราคาทางระบบจัดซื้อจัดจ้างภาครัฐ ด้วยอิเล็กทรอนิกส์

(๒) เสนอรายละเอียดแตกต่างไปจากเงื่อนไขที่กำหนดในเอกสารประกวดราคาอิเล็กทรอนิกส์ที่เป็นสาระสำคัญ หรือมีผลทำให้เกิดความได้เปรียบเสียเปรียบแก่ผู้ยื่นข้อเสนอรายอื่น

๖.๕ ในการตัดสินการประกวดราคาอิเล็กทรอนิกส์หรือในการทำสัญญา คณะกรรมการพิจารณาผลฯ หรือกรม มีสิทธิให้ผู้ยื่นข้อเสนอชี้แจงข้อเท็จจริงเพิ่มเติมได้ กรมมีสิทธิที่จะไม่รับข้อเสนอไม่รับราคา หรือไม่ทำสัญญา หากข้อเท็จจริงดังกล่าวไม่เหมาะสมหรือไม่ถูกต้อง

๖.๖ กรมทรงไว้ซึ่งสิทธิที่จะไม่รับราคาต่ำสุด หรือราคาหนึ่งราคาใด หรือราคาที่เสนอทั้งหมดก็ได้ และอาจพิจารณาเลือกจ้างในจำนวน หรือขนาด หรือเฉพาะรายการหนึ่งรายการใด หรืออาจจะยกเลิกการประกวดราคาอิเล็กทรอนิกส์โดยไม่พิจารณาจัดจ้างเลยก็ได้ สุดแต่จะพิจารณา ทั้งนี้ เพื่อประโยชน์ของทางราชการเป็นสำคัญ และให้ถือว่าการตัดสินของกรมเป็นเด็ดขาด ผู้ยื่นข้อเสนอจะเรียกร้องค่าใช้จ่าย หรือค่าเสียหายใด ๆ มิได้ รวมทั้งกรมจะพิจารณายกเลิกการประกวดราคาอิเล็กทรอนิกส์และลงโทษผู้ยื่นข้อเสนอเป็นผู้ที่จ้าง ไม่ว่าจะเป็นผู้ยื่นข้อเสนอที่ได้รับการคัดเลือกหรือไม่ก็ตาม หากมีเหตุที่เชื่อได้ว่า การยื่นข้อเสนอกระทำการโดยไม่สุจริต เช่น การเสนอเอกสารอันเป็นเท็จ หรือใช้ชื่อบุคคลธรรมดา หรือนิติบุคคลอื่นมายื่นข้อเสนอแทน เป็นต้น

ในกรณีที่ผู้ยื่นข้อเสนอรายที่เสนอราคาต่ำสุด เสนอราคาต่ำจนคาดหมายได้ว่าไม่อาจดำเนินงานตามเอกสารประกวดราคาอิเล็กทรอนิกส์ได้ คณะกรรมการพิจารณาผลฯ หรือกรม จะให้ผู้ยื่นข้อเสนอชี้แจงและแสดงหลักฐานที่ทำให้เชื่อได้ว่า ผู้ยื่นข้อเสนอสามารถดำเนินการตามเอกสารประกวดราคาอิเล็กทรอนิกส์ให้เสร็จสมบูรณ์ หากคำชี้แจงไม่เป็นที่รับฟังได้ กรมมีสิทธิที่จะไม่รับข้อเสนอหรือไม่รับราคาของผู้ยื่นข้อเสนอรายนั้น ทั้งนี้ ผู้ยื่นข้อเสนอดังกล่าวไม่มีสิทธิเรียกร้องค่าใช้จ่ายหรือค่าเสียหายใด ๆ จากกรม

๖.๗ ก่อนลงนามในสัญญา กรมอาจประกาศยกเลิกการประกวดราคาอิเล็กทรอนิกส์ หากปรากฏว่ามีการกระทำที่เข้าลักษณะผู้ยื่นข้อเสนอที่ชนะการประกวดราคาหรือที่ได้รับการคัดเลือก มีผลประโยชน์ร่วมกัน หรือมีส่วนได้เสียกับผู้ยื่นข้อเสนอรายอื่น หรือขัดขวางการแข่งขันอย่างเป็นธรรม หรือสมยอมกันกับผู้ยื่นข้อเสนอรายอื่น หรือเจ้าหน้าที่ในการเสนอราคา หรือสื่อว่ากระทำการทุจริตอื่นใด ในการเสนอราคา

๖.๘ หากผู้ยื่นข้อเสนอซึ่งเป็นผู้ประกอบการ SMEs เสนอราคาสูงกว่าราคาต่ำสุดของผู้ยื่นข้อเสนอรายอื่นที่ไม่เกินร้อยละ ๑๐ ให้จัดซื้อจัดจ้างกับผู้ประกอบการ SMEs ดังกล่าว โดยจัดเรียงลำดับผู้ยื่นข้อเสนอซึ่งเป็นผู้ประกอบการ SMEs ซึ่งเสนอราคาสูงกว่าราคาต่ำสุดของผู้ยื่นข้อเสนอรายอื่นไม่เกินร้อยละ ๑๐ ที่จะเรียกมาทำสัญญาไม่เกิน ๓ ราย

ผู้ยื่นข้อเสนอที่เป็นกิจการร่วมค้าที่จะได้สิทธิตามวรรคหนึ่ง ผู้เข้าร่วมค้าทุกราย จะต้องเป็นผู้ประกอบการ SMEs

ทั้งนี้ ผู้ประกอบการ SMEs ที่จะได้แต้มต่อด้านราคาตามวรรคหนึ่ง จะต้องมีวงเงินสัญญาสะสมตามปีปฏิทินรวมกับราคาที่เสนอในครั้งนี้อันแล้ว มีมูลค่ารวมกันไม่เกินมูลค่าของรายได้ตามขนาดที่ขึ้นทะเบียนไว้กับ สสว.

๖.๙ หากผู้ยื่นข้อเสนอซึ่งมิใช่ผู้ประกอบการ SMEs แต่เป็นนิติบุคคลที่จัดตั้งขึ้นตามกฎหมายไทยเสนอราคาสูงกว่าราคาต่ำสุดของผู้ยื่นข้อเสนอซึ่งเป็นนิติบุคคลที่จัดตั้งขึ้นตามกฎหมายของต่างประเทศไม่เกินร้อยละ ๓ ให้จัดซื้อจัดจ้างกับนิติบุคคลที่จัดตั้งขึ้นตามกฎหมายไทยดังกล่าว

ผู้ยื่นข้อเสนอที่เป็นกิจการร่วมค้าที่จะได้สิทธิตามวรรคหนึ่ง ผู้เข้าร่วมค้าทุกราย จะต้องเป็นนิติบุคคลที่จัดตั้งขึ้นตามกฎหมายไทย

๗. การทำสัญญาจ้าง

ผู้ชนะการประกวดราคาอิเล็กทรอนิกส์จะต้องทำสัญญาจ้างตามแบบสัญญา ดังระบุในข้อ ๑.๓ หรือทำข้อตกลงเป็นหนังสือกับกรม ภายใน ๕ วัน นับถัดจากวันที่ได้รับแจ้ง และจะต้องวางหลักประกันสัญญา เป็นจำนวนเงินเท่ากับร้อยละ ๕ ของราคาค่าจ้างที่ประกวดราคาอิเล็กทรอนิกส์ได้ ให้กรมยึดถือไว้ในขณะทำสัญญา โดยใช้หลักประกันอย่างหนึ่งอย่างใด ดังต่อไปนี้

๗.๑ เงินสด

๗.๒ เช็คหรือตราพท์ที่ธนาคารส่งจ่ายให้แก่กรม ซึ่งเป็นเช็คหรือตราพท์ลงวันที่ใช้เช็คหรือตราพท์นั้นชำระต่อเจ้าหน้าที่ในวันทำสัญญา หรือก่อนวันนั้นไม่เกิน ๓ วันทำการ (ส่งจ่ายกระทรวงการคลัง)

๗.๓ หนังสือค้ำประกันของธนาคารภายในประเทศ ตามตัวอย่างที่คณะกรรมการนโยบายกำหนด ดังระบุในข้อ ๑.๔ (๒) หรือจะเป็นหนังสือค้ำประกันอิเล็กทรอนิกส์ตามวิธีการที่กรมบัญชีกลางกำหนด

๗.๔ หนังสือค้ำประกันของบริษัทเงินทุน หรือบริษัทเงินทุนหลักทรัพย์ที่ได้รับอนุญาต ให้ประกอบกิจการเงินทุนเพื่อการพาณิชย์และประกอบธุรกิจค้ำประกัน ตามประกาศของธนาคารแห่งประเทศไทย ตามรายชื่อบริษัทเงินทุนที่ธนาคารแห่งประเทศไทยแจ้งเวียนให้ทราบ โดยอนุโลมให้ใช้ตามตัวอย่างหนังสือค้ำประกันของธนาคารที่คณะกรรมการนโยบายกำหนด ดังระบุในข้อ ๑.๔ (๒)

๗.๕ พันธบัตรรัฐบาลไทย

หลักประกันนี้จะคืนให้ โดยไม่มีดอกเบี้ยภายใน ๑๕ วัน นับถัดจากวันที่ผู้ชนะการประกวดราคาอิเล็กทรอนิกส์ (ผู้รับจ้าง) พ้นจากข้อผูกพันตามสัญญาจ้างแล้ว

๘. ค่าจ้างและการจ่ายเงิน

กรมจะจ่ายค่าจ้างเป็นงวดซึ่งได้รวมภาษีมูลค่าเพิ่ม ตลอดจนภาษีอากรอื่น ๆ และค่าใช้จ่ายที่พึงปวงแล้ว ให้แก่ผู้ยื่นข้อเสนอที่ได้รับการคัดเลือกให้เป็นผู้รับจ้าง เมื่อผู้รับจ้างได้ปฏิบัติงานแต่ละงวดถูกต้องและครบถ้วนตามสัญญาจ้างหรือข้อตกลงเป็นหนังสือ และกรมได้ตรวจรับมอบงานจ้างเรียบร้อยแล้ว ทั้งนี้ การจ่ายเงินให้เป็นไปตามระเบียบและแนวทางปฏิบัติของทางราชการ

๙. อัตราค่าปรับ

ค่าปรับตามแบบสัญญาจ้างแนบท้ายเอกสารประกวดราคาอิเล็กทรอนิกส์นี้ หรือข้อตกลงจ้างเป็นหนังสือจะกำหนด ดังนี้

๙.๑ กรณีที่ผู้รับจ้างนำงานที่รับจ้างไปจ้างช่วงให้ผู้อื่นทำอีกทอดหนึ่งโดยไม่ได้รับอนุญาตจากกรม จะกำหนดค่าปรับสำหรับการฝ่าฝืนดังกล่าวเป็นจำนวนร้อยละ ๑๐ ของวงเงินของงานจ้างช่วงนั้น

๙.๒ กรณีที่ผู้รับจ้างปฏิบัติผิดสัญญาจ้างนอกเหนือจากข้อ ๙.๑ จะกำหนดค่าปรับเป็นรายวันในอัตราร้อยละ ๐.๒๐ ของราคาส่งของที่ยังไม่ได้รับมอบในแต่ละงวด

๑๐. การบังคับค่าปรับ ค่าเสียหาย และค่าใช้จ่าย

ในกรณีที่ผู้รับจ้างไม่ปฏิบัติตามสัญญาข้อใดข้อหนึ่งด้วยเหตุใด ๆ ก็ตาม จนเป็นเหตุให้เกิดค่าปรับ ค่าเสียหาย หรือค่าใช้จ่ายแก่ผู้ว่าจ้าง ผู้รับจ้างต้องชดใช้ค่าปรับ ค่าเสียหาย หรือค่าใช้จ่ายดังกล่าวให้แก่ผู้ว่าจ้างโดยสิ้นเชิงภายในกำหนด ๓ (สาม) วัน นับถัดจากวันที่ได้รับแจ้งเป็นหนังสือจากผู้ว่าจ้าง หากผู้รับจ้างไม่ชดใช้ให้ถูกต้องครบถ้วนภายในระยะเวลาดังกล่าว ให้ผู้ว่าจ้างมีสิทธิที่จะหักเอาจากจำนวนเงินค่าจ้างที่ต้องชำระหรือบังคับจากหลักประกันการปฏิบัติตามสัญญาได้ทันที

หากค่าปรับ ค่าเสียหาย หรือค่าใช้จ่ายที่บังคับจากเงินค่าจ้างที่ต้องชำระ หรือหลักประกันการปฏิบัติตามสัญญาแล้วยังไม่เพียงพอ ผู้รับจ้างยินยอมชำระส่วนที่เหลือที่ยังขาดอยู่จนครบถ้วนตามจำนวนค่าปรับ ค่าเสียหาย หรือค่าใช้จ่ายนั้น ภายในกำหนด ๗ (เจ็ด) วัน นับถัดจากวันที่ได้รับแจ้งเป็นหนังสือจากผู้ว่าจ้าง

หากมีเงินค่าจ้างตามสัญญาที่หักไว้จ่ายเป็นค่าปรับ ค่าเสียหาย หรือค่าใช้จ่ายแล้วยังเหลืออยู่อีกเท่าใด ผู้ว่าจ้างจะคืนให้แก่ผู้รับจ้างทั้งหมด

๑๑. การงดหรือลดค่าปรับ หรือการขยายเวลาปฏิบัติงานตามสัญญา

ในกรณีที่มีเหตุเกิดจากความผิดหรือความบกพร่องของฝ่ายผู้ว่าจ้าง หรือเหตุสุดวิสัย หรือเกิดจากพฤติการณ์อันหนึ่งอันใดที่ผู้รับจ้างไม่ต้องรับผิดชอบตามกฎหมาย หรือเหตุอื่นตามที่กำหนดในกฎกระทรวง ซึ่งออกตามความในกฎหมายว่าด้วยการจัดซื้อจัดจ้างและการบริหารพัสดุภาครัฐ ทำให้ผู้รับจ้างไม่สามารถทำงานให้แล้วเสร็จตามเงื่อนไขและกำหนดเวลาแห่งสัญญาได้ ผู้รับจ้างจะต้องแจ้งเหตุหรือพฤติการณ์ดังกล่าวพร้อมหลักฐานเป็นหนังสือให้ผู้ว่าจ้างทราบ เพื่อของดหรือลดค่าปรับ หรือขยายเวลาทำงานออกไป ภายใน ๑๕ (สิบห้า) วัน นับถัดจากวันที่เหตุอันสิ้นสุดลง หรือตามที่กำหนดในกฎกระทรวงดังกล่าว แล้วแต่กรณี

ถ้าผู้รับจ้างไม่ปฏิบัติให้เป็นไปตามความในวรรคหนึ่ง ให้ถือว่าผู้รับจ้างได้สละสิทธิเรียกร้องในการที่จะของดหรือลดค่าปรับ หรือขยายเวลาทำงานออกไปโดยไม่มีเงื่อนไขใด ๆ ทั้งสิ้น เว้นแต่กรณีเกิดจากความผิดหรือความบกพร่องของฝ่ายผู้ว่าจ้าง ซึ่งมีหลักฐานชัดเจนหรือผู้ว่าจ้างทราบคืออยู่แล้วตั้งแต่ต้น

การงดหรือลดค่าปรับ หรือขยายกำหนดเวลาทำงานตามวรรคหนึ่ง อยู่ในดุลพินิจของผู้ว่าจ้างที่จะพิจารณาตามที่เห็นสมควร

๑๒. การรับประกันความชำรุดบกพร่อง

ผู้ชนะการประกวดราคาอิเล็กทรอนิกส์ซึ่งได้ทำสัญญาจ้างตามแบบดังระบุในข้อ ๑.๓ หรือทำข้อตกลงจ้างเป็นหนังสือ แล้วแต่กรณี จะต้องรับประกันความชำรุดบกพร่องของงานจ้างที่เกิดขึ้นภายในระยะเวลาไม่น้อยกว่า ๑ ปี นับถัดจากวันที่กรมได้รับมอบงานงวดสุดท้ายไว้เรียบร้อยแล้ว หากพบว่า ฤกษ์พลาสติกชนิดม้วนๆ มีรายละเอียดคุณลักษณะเฉพาะไม่เป็นไปตามที่กรมธนารักษ์กำหนด มีความชำรุดหรือขาดจำนวนใน Pack ที่ไม่ได้สุ่มตัวอย่าง กรมธนารักษ์ขอสงวนสิทธิ์ที่จะใช้ดุลยพินิจในการปรับหรือให้ผู้รับจ้างนำฤกษ์พลาสติกชนิดม้วนๆ ที่เหลือกลับไปแก้ไขใหม่ หรือนำฤกษ์เท่าจำนวนที่เป็นปัญหามาชดเชยให้กรมธนารักษ์ตามจำนวนที่มีปัญหาดังกล่าวภายใน ๓๐ วัน นับถัดจากวันที่ได้รับแจ้งความชำรุดบกพร่อง

๑๓. ข้อสงวนสิทธิ์ในการยื่นข้อเสนอสืบและอื่น ๆ

๑๓.๑ เงินค่าจ้างสำหรับงานจ้างครั้งนี้ ได้มาจากเงินทุนหมุนเวียนการบริหารจัดการเหรียญกษาปณ์ ทรัพย์สินมีค่าของรัฐและการทำของ ประจำปีงบประมาณ พ.ศ. ๒๕๖๙

การลงนามในสัญญาจะกระทำต่อเมื่อ กรมได้รับอนุมัติเงินค่าจ้างจากเงินทุนหมุนเวียนการบริหารจัดการเหรียญกษาปณ์ ทรัพย์สินมีค่าของรัฐและการทำของ ประจำปีงบประมาณ พ.ศ. ๒๕๖๙ แล้วเท่านั้น และในกรณีที่มิได้รับอนุมัติ กรมสามารถยกเลิกการจัดหาได้

๑๓.๒ ภายหลังจากเสร็จสิ้นการเสนอราคา ให้ผู้ยื่นข้อเสนอสืบที่เสนอถูกต้องตามเงื่อนไขและได้รับคัดเลือกแสดงรายละเอียดการเสนอราคา โดยแยกแต่ละรายการเป็นราคาต่อหน่วยให้กรมพิจารณา

๑๓.๓ เมื่อกรมได้คัดเลือกผู้ยื่นข้อเสนอรายใดให้เป็นผู้รับจ้าง และได้ตกลงจ้างตามการประกวดราคาอิเล็กทรอนิกส์แล้ว ถ้าผู้รับจ้างจะต้องส่งหรือนำสิ่งของมาเพื่องานจ้างดังกล่าวเข้ามาจากต่างประเทศ และของนั้นต้องนำเข้ามาโดยทางเรือในเส้นทางที่มีเรือไทยเดินอยู่ และสามารถให้บริการรับขนได้ตามที่รัฐมนตรีว่าการกระทรวงคมนาคมประกาศกำหนด ผู้ยื่นข้อเสนอซึ่งเป็นผู้รับจ้างจะต้องปฏิบัติตามกฎหมายว่าด้วยการส่งเสริมการพาณิชย์ ดังนี้

(๑) แจ้งการส่งหรือนำสิ่งของดังกล่าวเข้ามาจากต่างประเทศ ต่อกรมเจ้าท่า ภายใน ๗ วัน นับตั้งแต่วันที่ผู้รับจ้างส่งหรือซื้อของจากต่างประเทศ เว้นแต่เป็นของที่รัฐมนตรีว่าการกระทรวงคมนาคมประกาศยกเว้นให้บรรทุกโดยเรืออื่นได้

(๒) จัดการให้สิ่งของดังกล่าวบรรทุกโดยเรือไทย หรือเรือที่มีสิทธิเช่นเดียวกับเรือไทย จากต่างประเทศมายังประเทศไทย เว้นแต่จะได้รับอนุญาตจากกรมเจ้าท่า ให้บรรทุกสิ่งของนั้น โดยเรืออื่นที่มีธงเรือไทย ซึ่งจะต้องได้รับอนุญาตเช่นนั้นก่อนบรรทุกของลงเรืออื่น หรือเป็นของที่รัฐมนตรีว่าการกระทรวงคมนาคมประกาศยกเว้นให้บรรทุกโดยเรืออื่น

(๓) ในกรณีที่มิปฏิบัติตาม (๑) หรือ (๒) ผู้รับจ้างจะต้องรับผิดชอบตามกฎหมายว่าด้วยการส่งเสริมการพาณิชย์

๑๓.๔ ผู้ยื่นข้อเสนอซึ่งกรมได้คัดเลือกแล้ว ไม่ไปทำสัญญาหรือข้อตกลงจ้างเป็นหนังสือ ภายในเวลาที่กำหนดดังระบุไว้ในข้อ ๗ กรมจะริบหลักประกันการยื่นข้อเสนอ หรือเรียกจูงจากผู้ออกหนังสือค้ำประกันการยื่นข้อเสนอทันที และอาจพิจารณาเรียกจูงให้ชดเชยความเสียหายอื่น (ถ้ามี) รวมทั้งจะพิจารณาให้ผู้ทำงานตามระเบียบกระทรวงการคลังว่าด้วยการจัดซื้อจัดจ้างและการบริหารพัสดุภาครัฐ

๑๓.๕ กรมสงวนสิทธิ์ที่จะแก้ไขเพิ่มเติมเงื่อนไข หรือข้อกำหนดในแบบสัญญาหรือข้อตกลงจ้างเป็นหนังสือให้เป็นไปตามความเห็นของสำนักงานอัยการสูงสุด (ถ้ามี)

๑๓.๖ ในกรณีที่เอกสารแนบท้ายเอกสารประกวดราคาอิเล็กทรอนิกส์นี้ มีความขัดหรือแย้งกัน ผู้ยื่นข้อเสนอจะต้องปฏิบัติตามคำวินิจฉัยของกรม คำวินิจฉัยดังกล่าวให้ถือเป็นที่สุด และผู้ยื่นข้อเสนอไม่มีสิทธิเรียกร้องค่าใช้จ่ายใด ๆ เพิ่มเติม

๑๓.๗ กรมอาจประกาศยกเลิกการจัดจ้างในกรณีต่อไปนี้ได้ โดยที่ผู้ยื่นข้อเสนอจะเรียกร้องค่าเสียหายใด ๆ จากกรมไม่ได้

(๑) กรมไม่ได้รับการจัดสรรเงินที่จะใช้ในการจัดจ้าง หรือได้รับการจัดสรรแต่ไม่เพียงพอที่จะทำการจัดจ้างครั้งนี้ต่อไป

(๒) มีการกระทำที่เข้าลักษณะผู้ยื่นข้อเสนอที่ชนะการจัดจ้างหรือที่ได้รับการคัดเลือกมีผลประโยชน์ร่วมกัน หรือมีส่วนได้เสียกับผู้ยื่นข้อเสนอรายอื่น หรือขัดขวางการแข่งขันอย่างเป็นธรรม หรือสมยอมกันกับผู้ยื่นข้อเสนอรายอื่น หรือเจ้าหน้าที่ในการเสนอราคา หรือสื่อว่ากระทำการทุจริตอื่นใดในการเสนอราคา

(๓) การทำการจัดจ้างครั้งนี้ต่อไปอาจก่อให้เกิดความเสียหายแก่กรม หรือกระทบต่อประโยชน์สาธารณะ

(๔) กรณีอื่นในทำนองเดียวกับ (๑) (๒) หรือ (๓) ตามที่กำหนดในกฎกระทรวง ซึ่งออกตามความในกฎหมายว่าด้วยการจัดซื้อจัดจ้างและการบริหารพัสดุภาครัฐ

๑๓.๘ ผู้ยื่นข้อเสนอจะต้องเลือกช่องทางการอุทธรณ์และช่องทางการรับหนังสือแจ้งตอบผลการพิจารณาอุทธรณ์ไว้ตั้งแต่ขั้นตอนการยื่นข้อเสนอ และหากผู้ยื่นข้อเสนอมีความประสงค์ที่จะอุทธรณ์ผลการประกาศผู้ชนะการจัดซื้อจัดจ้าง จะต้องยื่นอุทธรณ์และรับหนังสือแจ้งตอบการพิจารณาอุทธรณ์ผ่านช่องทางที่ได้เลือกไว้เท่านั้น

๑๔. การปฏิบัติตามกฎหมายและระเบียบ

ในระหว่างระยะเวลาการจ้าง ผู้ยื่นข้อเสนอที่ได้รับการคัดเลือกให้เป็นผู้รับจ้างต้องปฏิบัติตามหลักเกณฑ์ที่กฎหมายและระเบียบได้กำหนดไว้โดยเคร่งครัด

๑๕. การประเมินผลการปฏิบัติงานของผู้ประกอบการ

กรมสามารถนำผลการปฏิบัติงานแล้วเสร็จตามสัญญาของผู้ยื่นข้อเสนอที่ได้รับการคัดเลือกให้เป็นผู้รับจ้าง เพื่อนำมาประเมินผลการปฏิบัติงานของผู้ประกอบการ

ทั้งนี้ หากผู้ยื่นข้อเสนอที่ได้รับการคัดเลือกไม่ผ่านเกณฑ์ที่กำหนดจะถูกระงับการยื่นข้อเสนอหรือทำสัญญากับกรมไว้ชั่วคราว

กรมธนารักษ์

การเสนอแนะวิจารณ์ หรือแสดงความคิดเห็น (ระหว่างวันที่ ๑๘ - ๒๓ มีนาคม ๒๕๖๙)

ผู้สนใจให้ข้อวิจารณ์ เสนอแนะ หรือแสดงความคิดเห็น เกี่ยวกับร่างรายละเอียดคุณลักษณะเฉพาะ หรือร่างขอบเขตของงานนี้ ต้องแสดงความคิดเห็นเป็นลายลักษณ์อักษร หรือทางเว็บไซต์ โดยเปิดเผยตัวได้ที่

๑. ทางไปรษณีย์ตอบรับด่วนพิเศษ (EMS) ส่งไปที่ กองบริหารการคลัง กรมธนารักษ์ ถนนพระรามที่ ๖ แขวงพญาไท เขตพญาไท กรุงเทพฯ ๑๐๔๐๐ โดยให้ถึงวันและเวลาที่กรมธนารักษ์ประทับตรารับเอกสาร จากไปรษณีย์เป็นวันและเวลารับข้อวิจารณ์ เสนอแนะ หรือแสดงความคิดเห็น

๒. ทางเว็บไซต์โดยระบุชื่อผู้แสดงความคิดเห็นได้ที่ e-Mail Address : sup@treasury.go.th ทั้งนี้ การรับเอกสารในวันทำการสุดท้ายของการเสนอแนะวิจารณ์ หรือแสดงความคิดเห็น ให้สิ้นสุดเวลาวิจารณ์ ตามเวลาทำการของทางราชการ คือ เวลา ๑๖.๓๐ น.

ขอบเขตของงาน (Terms of Reference : TOR)
การจ้างเหมาทำถุงพลาสติกชนิดม้วนสำหรับบรรจุเหรียญกษาปณ์

๑. ความเป็นมา

กรมธนารักษ์มีภารกิจในการผลิตและรับแลกคืนเหรียญกษาปณ์หมุนเวียนทุกชนิดให้มีเหรียญกษาปณ์หมุนเวียนเพียงพอต่อความต้องการในระบบเศรษฐกิจ ซึ่งในการผลิตและการรับแลกคืนเหรียญกษาปณ์จำเป็นต้องใช้ถุงพลาสติกชนิดม้วนสำหรับบรรจุเหรียญกษาปณ์หมุนเวียน

๒. วัตถุประสงค์ เพื่อใช้สำหรับบรรจุเหรียญกษาปณ์หมุนเวียนชนิดราคาต่าง ๆ

๓. ขอบเขตของงานจ้าง

ผู้รับจ้างจะต้องจัดทำถุงพลาสติกชนิดม้วนสำหรับบรรจุเหรียญ โดยมีรายละเอียดเทียบเท่าหรือดีกว่าตัวอย่างของกรมธนารักษ์ ดังนี้

๓.๑ เป็นถุงพลาสติกใสชนิดม้วนสำเร็จรูป ขนาดโดยรวมรอยซีล และความต้องการ ดังนี้

๓.๑.๑ ขนาด (กว้าง x ยาว) ๑๒๕ x ๑๖๕ มม.

จำนวน ๑๗,๕๖๐ ม้วน (ม้วนละ ๑,๐๐๐ ใบ)

๓.๑.๒ ขนาด (กว้าง x ยาว) ๑๒๕ x ๑๘๕ มม.

จำนวน ๖,๔๗๖ ม้วน (ม้วนละ ๑,๐๐๐ ใบ)

๓.๑.๓ ขนาด (กว้าง x ยาว) ๓๘๐ x ๔๐๐ มม.

จำนวน ๕,๙๘๙ ม้วน (ม้วนละ ๔๐๐ ใบ)

โดยถุงพลาสติกชนิดม้วนทั้ง ๓ รายการ มีความคลาดเคลื่อนของขนาด กว้าง x ยาว ได้มากกว่าหรือน้อยกว่าไม่เกิน ๕ มิลลิเมตร

๓.๒ ขอบข้างถุงมีรอยซีล (Seal) ทั้งสองข้างตลอดแนว มีขนาดของรอยซีล ๓ - ๖ มม.

๓.๓ เปิดปากถุงเฉพาะด้านบนเพียงด้านเดียว อีกด้านยึดติดกับถุงใบอื่นอย่างต่อเนื่องและต้องทำรอยปรุสำหรับแยกออกจากกัน

๓.๔ ต้องมีช่องระบายอากาศ (Air Relief) ทุกถุง สำหรับถุงพลาสติกรายการที่ ๓.๑.๑ - ๓.๑.๒ ไม่น้อยกว่า ๑ ตำแหน่ง และถุงพลาสติกรายการที่ ๓.๑.๓ ไม่น้อยกว่า ๔ ตำแหน่ง มีระยะห่างกันเหมาะสม ไม่ทำให้ถุงแตกขาดง่าย

๓.๕ ถุงพลาสติกต้องมีความทนทาน โดยมีรายละเอียดดังนี้

ก. เป็นพลาสติกมีค่าความต้านทานแรงดึงในแนวตั้ง (MD) ไม่น้อยกว่า ๒๓.๕ เมกะนิวตันต่อตารางเมตร (MN/m²)

ข. ต้องมีค่าความต้านทานแรงดึงฉีกขาดของรอยซีลทั้งที่ก้นถุง ด้านซ้าย และด้านขวา ไม่น้อยกว่า ๘ นิวตันต่อความกว้าง ๑๐ มม.

ค. เนื้อพลาสติกมีเปอร์เซ็นต์การยึดตัวไม่น้อยกว่า ๘๐๐ %

ง. ความหนาของพลาสติกในแต่ละด้าน ไม่น้อยกว่า ๘๕ ไมครอน

๓.๖ ถุงพลาสติกต้องมีจำนวนเท่ากันทุกม้วน โดยรายการที่ ๓.๑.๑ - ๓.๑.๒ มีจำนวนไม่น้อยกว่า ๑,๐๐๐ ใบต่อม้วน ส่วนรายการที่ ๓.๑.๓ มีจำนวนไม่น้อยกว่า ๔๐๐ ใบต่อม้วน

๓.๗ รูปแบบของแกนม้วนถุงพลาสติก รายละเอียดตามเอกสารแนบ

๓.๘ ถุงพลาสติกต้องมีความเหนียว สามารถทนแรงกระแทกได้ดี โดยบรรจุเหรียญกษาปณ์ตามชนิดราคาและจำนวนที่กำหนดหน้าถุง แล้วปล่อยลงจากระดับความสูง ๑.๕ เมตร ๕ ตัวอย่างๆ ละ ไม่น้อยกว่า ๕ ครั้ง โดยรอยซีลทั้งก้นถุง ด้านซ้าย และด้านขวา ต้องไม่มีส่วนใดส่วนหนึ่งแตก

๓.๙ ถุงพลาสติกชนิดม้วนต้องสามารถใช้กับเครื่องบรรจุเหรียญอัตโนมัติยี่ห้อ AutoBag รุ่น AB๑๘๐, AB๕๐๐ (ถุงพลาสติกรายการที่ ๓.๑.๑ - ๓.๑.๒) และรุ่น AB๒๕๕, AB๖๐๐, AB๖๕๐ (ถุงพลาสติกรายการที่ ๓.๑.๓) ที่กรมธนารักษ์ใช้อยู่ได้เป็นอย่างดี

๓.๑๐ การพิมพ์ และสี

๑) รายการที่ ๓.๑.๑ ขนาด (กว้าง x ยาว) ๑๒๕ x ๑๖๕ มม. จำนวน ๑๗,๔๖๐ ม้วน

- ชนิดราคา ๒ บาท สีม่วง จำนวน ๑,๕๙๒ ม้วน
พิมพ์ข้อความ “เหรียญกษาปณ์ ๒ บาท จำนวน ๑๐๐ เหรียญ ราคา ๒๐๐ บาท กรมธนารักษ์”

- ชนิดราคา ๑ บาท สีน้ำเงิน จำนวน ๑๕,๘๖๘ ม้วน
พิมพ์ข้อความ “เหรียญกษาปณ์ ๑ บาท จำนวน ๑๐๐ เหรียญ ราคา ๑๐๐ บาท กรมธนารักษ์”

๒) รายการที่ ๓.๑.๒ ขนาด (กว้าง x ยาว) ๑๒๕ x ๑๘๕ มม. จำนวน ๖,๔๗๖ ม้วน

- ชนิดราคา ๑๐ บาท สีส้ม จำนวน ๒,๘๘๐ ม้วน
พิมพ์ข้อความ “เหรียญกษาปณ์ ๑๐ บาท จำนวน ๑๐๐ เหรียญ ราคา ๑,๐๐๐ บาท กรมธนารักษ์”

- ชนิดราคา ๕ บาท สีเขียว จำนวน ๓,๕๙๖ ม้วน
พิมพ์ข้อความ “เหรียญกษาปณ์ ๕ บาท จำนวน ๑๐๐ เหรียญ ราคา ๕๐๐ บาท กรมธนารักษ์”

๓) รายการที่ ๓.๑.๓ ขนาด (กว้าง x ยาว) ๓๘๐ x ๔๐๐ มม. จำนวน ๕,๙๘๙ ม้วน

- ชนิดราคา ๑๐ บาท สีส้ม จำนวน ๖๗๘ ม้วน
พิมพ์ข้อความ “เหรียญกษาปณ์ ๑๐ บาท จำนวน ๑,๐๐๐ เหรียญ ราคา ๑๐,๐๐๐ บาท กรมธนารักษ์”

- ชนิดราคา ๕ บาท สีเขียว จำนวน ๑,๐๐๓ ม้วน
พิมพ์ข้อความ “เหรียญกษาปณ์ ๕ บาท จำนวน ๑,๐๐๐ เหรียญ ราคา ๕,๐๐๐ บาท กรมธนารักษ์”

- ชนิดราคา ๒ บาท สีม่วง จำนวน ๔๗๖ ม้วน
พิมพ์ข้อความ “เหรียญกษาปณ์ ๒ บาท จำนวน ๑,๐๐๐ เหรียญ ราคา ๒,๐๐๐ บาท กรมธนารักษ์”

- ชนิดราคา ๑ บาท สีน้ำเงิน จำนวน ๓,๘๓๒ ม้วน
พิมพ์ข้อความ “เหรียญกษาปณ์ ๑ บาท จำนวน ๑,๐๐๐ เหรียญ ราคา ๑,๐๐๐ บาท กรมธนารักษ์”

๔) ลักษณะตัวอักษร ขนาดและข้อความ ต้องคมชัด สวยงาม เหมือนหรือใกล้เคียงตามเอกสารที่แนบ คุณภาพการพิมพ์ต้องไม่หลุดลอกง่าย

๓.๑๑ การบรรจุจำนวนม้วนถุงพลาสติกต้องบรรจุให้เท่ากันทุก Pack ยกเว้น Pack ที่เป็นเศษเพื่อสะดวกต่อการนับ

๓.๑๒ ก่อนผลิตจริง ผู้รับจ้างต้องส่งตัวอย่างถุงพลาสติกชนิดม้วนที่พิมพ์ข้อความ รายการละ ๑๐ ใบ ให้พิจารณาภายใน ๒๐ วัน นับถัดจากวันลงนามในสัญญาเพื่อตรวจสอบความถูกต้อง และใช้เป็นมาตรฐานในการตรวจรับต่อไป

๓.๑๓ ผู้รับจ้างต้องใช้วัสดุประเภทวัสดุหรือครุภัณฑ์ที่จะใช้ในงานจ้างเป็นวัสดุที่ผลิตภายในประเทศ โดยใช้ไม่น้อยกว่าร้อยละ ๖๐ ของมูลค่าวัสดุที่จะใช้ในงานจ้างทั้งหมดตามสัญญา

๓.๑๔ ผู้รับจ้างต้องจัดทำแผนการใช้วัสดุที่ผลิตภายในประเทศไม่น้อยกว่าร้อยละ ๖๐ ของมูลค่าวัสดุที่จะใช้งานจ้างทั้งหมดตามสัญญาฯ ภายใน ๖๐ วัน นับถัดจากวันลงนามในสัญญาฯ

๓.๑๕ ผู้รับจ้างต้องจัดทำแผนการทำงานส่งให้ภายใน ๑๕ วัน นับถัดจากวันลงนามในสัญญาฯ

/๔. กำหนดเวลา...

๔. กำหนดเวลาส่งมอบพัสดุ

งวดที่ ๑ ส่งมอบภายใน ๙๐ วัน นับถัดจากวันลงนามในสัญญา ตามรายการ ดังนี้
ถุงพลาสติกชนิดม้วนจัดสรรให้ กองกษาปณ์ รั้งสิต ส่งมอบ ณ กองกษาปณ์ รั้งสิต

๑) ชนิดราคา ๑ บาท	(กว้าง x ยาว) ๑๒๕ x ๑๖๕ มม.	จำนวน ๒,๐๐๐ ม้วน
๒) ชนิดราคา ๑ บาท	(กว้าง x ยาว) ๓๘๐ x ๔๐๐ มม.	จำนวน ๘๐๐ ม้วน
<u>รวม</u>		<u>๒,๘๐๐ ม้วน</u>

ถุงพลาสติกชนิดม้วนจัดสรรให้ กองบริหารเงินตรา รั้งสิต

๑) ชนิดราคา ๑๐ บาท	(กว้าง x ยาว) ๑๒๕ x ๑๘๕ มม.	จำนวน ๑,๐๐๐ ม้วน
๒) ชนิดราคา ๕ บาท	(กว้าง x ยาว) ๑๒๕ x ๑๘๕ มม.	จำนวน ๕๐๐ ม้วน
๓) ชนิดราคา ๒ บาท	(กว้าง x ยาว) ๑๒๕ x ๑๖๕ มม.	จำนวน ๓๐๐ ม้วน
๔) ชนิดราคา ๑ บาท	(กว้าง x ยาว) ๑๒๕ x ๑๖๕ มม.	จำนวน ๒๙๗ ม้วน
๕) ชนิดราคา ๑๐ บาท	(กว้าง x ยาว) ๓๘๐ x ๔๐๐ มม.	จำนวน ๓๓๔ ม้วน
๖) ชนิดราคา ๕ บาท	(กว้าง x ยาว) ๓๘๐ x ๔๐๐ มม.	จำนวน ๓๓๕ ม้วน
๗) ชนิดราคา ๒ บาท	(กว้าง x ยาว) ๓๘๐ x ๔๐๐ มม.	จำนวน ๒๙๖ ม้วน
<u>รวม</u>		<u>๓,๐๖๒ ม้วน</u>

ถุงพลาสติกชนิดม้วนจัดสรรให้ สำนักงานธนารักษ์พื้นที่อุบลราชธานี

๑) ชนิดราคา ๑๐ บาท	(กว้าง x ยาว) ๑๒๕ x ๑๘๕ มม.	จำนวน ๑๘๔ ม้วน
๒) ชนิดราคา ๕ บาท	(กว้าง x ยาว) ๑๒๕ x ๑๘๕ มม.	จำนวน ๒๔๐ ม้วน
๓) ชนิดราคา ๒ บาท	(กว้าง x ยาว) ๑๒๕ x ๑๖๕ มม.	จำนวน ๑๖๐ ม้วน
๔) ชนิดราคา ๑๐ บาท	(กว้าง x ยาว) ๓๘๐ x ๔๐๐ มม.	จำนวน ๕๐ ม้วน
๕) ชนิดราคา ๕ บาท	(กว้าง x ยาว) ๓๘๐ x ๔๐๐ มม.	จำนวน ๑๐๐ ม้วน
๖) ชนิดราคา ๒ บาท	(กว้าง x ยาว) ๓๘๐ x ๔๐๐ มม.	จำนวน ๑๐ ม้วน
<u>รวม</u>		<u>๗๔๔ ม้วน</u>

ถุงพลาสติกชนิดม้วนจัดสรรให้ สำนักงานธนารักษ์พื้นที่ขอนแก่น

๑) ชนิดราคา ๑๐ บาท	(กว้าง x ยาว) ๑๒๕ x ๑๘๕ มม.	จำนวน ๒๐๐ ม้วน
๒) ชนิดราคา ๕ บาท	(กว้าง x ยาว) ๑๒๕ x ๑๘๕ มม.	จำนวน ๒๐๐ ม้วน
๓) ชนิดราคา ๒ บาท	(กว้าง x ยาว) ๑๒๕ x ๑๖๕ มม.	จำนวน ๒๐๐ ม้วน
๔) ชนิดราคา ๑๐ บาท	(กว้าง x ยาว) ๓๘๐ x ๔๐๐ มม.	จำนวน ๑๐๔ ม้วน
๕) ชนิดราคา ๕ บาท	(กว้าง x ยาว) ๓๘๐ x ๔๐๐ มม.	จำนวน ๑๒๐ ม้วน
๖) ชนิดราคา ๒ บาท	(กว้าง x ยาว) ๓๘๐ x ๔๐๐ มม.	จำนวน ๖๐ ม้วน
<u>รวม</u>		<u>๘๘๔ ม้วน</u>

งวดที่ ๒ ส่งมอบภายใน ๑๒๐ วัน นับถัดจากวันลงนามในสัญญา ตามรายการ ดังนี้
ถุงพลาสติกชนิดม้วนจัดสรรให้ กองกษาปณ์ รั้งสิต ส่งมอบ ณ กองกษาปณ์ รั้งสิต

๑) ชนิดราคา ๑ บาท	(กว้าง x ยาว) ๑๒๕ x ๑๖๕ มม.	จำนวน ๒,๕๐๐ ม้วน
๒) ชนิดราคา ๑ บาท	(กว้าง x ยาว) ๓๘๐ x ๔๐๐ มม.	จำนวน ๗๔๕ ม้วน
<u>รวม</u>		<u>๓,๒๔๕ ม้วน</u>

/ถุงพลาสติก...

ถุงพลาสติกชนิดม้วนจัดสรรให้ กองบริหารเงินตรา รังสิต

๑) ชนิดราคา ๑ บาท (กว้าง x ยาว) ๑๒๕ x ๑๖๕ มม.	จำนวน	๑๓๑ ม้วน
๒) ชนิดราคา ๑ บาท (กว้าง x ยาว) ๓๘๐ x ๔๐๐ มม.	จำนวน	๑๑๗ ม้วน
<u>รวม</u>		<u>๒๔๘ ม้วน</u>

ถุงพลาสติกชนิดม้วนจัดสรรให้ สำนักงานธนารักษ์พื้นที่เชียงใหม่

๑) ชนิดราคา ๑๐ บาท (กว้าง x ยาว) ๑๒๕ x ๑๘๕ มม.	จำนวน	๑๒๐ ม้วน
๒) ชนิดราคา ๕ บาท (กว้าง x ยาว) ๑๒๕ x ๑๘๕ มม.	จำนวน	๘๐ ม้วน
๓) ชนิดราคา ๒ บาท (กว้าง x ยาว) ๑๒๕ x ๑๖๕ มม.	จำนวน	๗๒ ม้วน
๔) ชนิดราคา ๑ บาท (กว้าง x ยาว) ๑๒๕ x ๑๖๕ มม.	จำนวน	๔๘๐ ม้วน
๕) ชนิดราคา ๑๐ บาท (กว้าง x ยาว) ๓๘๐ x ๔๐๐ มม.	จำนวน	๔๐ ม้วน
๖) ชนิดราคา ๕ บาท (กว้าง x ยาว) ๓๘๐ x ๔๐๐ มม.	จำนวน	๓๐ ม้วน
๗) ชนิดราคา ๑ บาท (กว้าง x ยาว) ๓๘๐ x ๔๐๐ มม.	จำนวน	๑๗๐ ม้วน
<u>รวม</u>		<u>๙๙๒ ม้วน</u>

ถุงพลาสติกชนิดม้วนจัดสรรให้ สำนักงานธนารักษ์พื้นที่ขอนแก่น

๑) ชนิดราคา ๑ บาท (กว้าง x ยาว) ๑๒๕ x ๑๖๕ มม.	จำนวน	๔๐๐ ม้วน
๒) ชนิดราคา ๑ บาท (กว้าง x ยาว) ๓๘๐ x ๔๐๐ มม.	จำนวน	๓๒๐ ม้วน
<u>รวม</u>		<u>๗๒๐ ม้วน</u>

ถุงพลาสติกชนิดม้วนจัดสรรให้ สำนักงานธนารักษ์พื้นที่สุราษฎร์ธานี

๑) ชนิดราคา ๑๐ บาท (กว้าง x ยาว) ๑๒๕ x ๑๘๕ มม.	จำนวน	๑๑๒ ม้วน
๒) ชนิดราคา ๕ บาท (กว้าง x ยาว) ๑๒๕ x ๑๘๕ มม.	จำนวน	๒๐๐ ม้วน
๓) ชนิดราคา ๒ บาท (กว้าง x ยาว) ๑๒๕ x ๑๖๕ มม.	จำนวน	๑๒๐ ม้วน
๔) ชนิดราคา ๑ บาท (กว้าง x ยาว) ๑๒๕ x ๑๖๕ มม.	จำนวน	๓๖๐ ม้วน
๕) ชนิดราคา ๑๐ บาท (กว้าง x ยาว) ๓๘๐ x ๔๐๐ มม.	จำนวน	๓๐ ม้วน
๖) ชนิดราคา ๕ บาท (กว้าง x ยาว) ๓๘๐ x ๔๐๐ มม.	จำนวน	๕๔ ม้วน
๗) ชนิดราคา ๒ บาท (กว้าง x ยาว) ๓๘๐ x ๔๐๐ มม.	จำนวน	๓๐ ม้วน
๘) ชนิดราคา ๑ บาท (กว้าง x ยาว) ๓๘๐ x ๔๐๐ มม.	จำนวน	๑๒๐ ม้วน
<u>รวม</u>		<u>๑,๐๒๖ ม้วน</u>

ถุงพลาสติกชนิดม้วนจัดสรรให้ สำนักงานธนารักษ์พื้นที่สงขลา

๑) ชนิดราคา ๑๐ บาท (กว้าง x ยาว) ๑๒๕ x ๑๘๕ มม.	จำนวน	๑๖๐ ม้วน
๒) ชนิดราคา ๕ บาท (กว้าง x ยาว) ๑๒๕ x ๑๘๕ มม.	จำนวน	๒๔๐ ม้วน
๓) ชนิดราคา ๒ บาท (กว้าง x ยาว) ๑๒๕ x ๑๖๕ มม.	จำนวน	๑๒๐ ม้วน
๔) ชนิดราคา ๑ บาท (กว้าง x ยาว) ๑๒๕ x ๑๖๕ มม.	จำนวน	๔๐๐ ม้วน
๕) ชนิดราคา ๑๐ บาท (กว้าง x ยาว) ๓๘๐ x ๔๐๐ มม.	จำนวน	๔๐ ม้วน
๖) ชนิดราคา ๕ บาท (กว้าง x ยาว) ๓๘๐ x ๔๐๐ มม.	จำนวน	๕๐ ม้วน
๗) ชนิดราคา ๒ บาท (กว้าง x ยาว) ๓๘๐ x ๔๐๐ มม.	จำนวน	๔๐ ม้วน
๘) ชนิดราคา ๑ บาท (กว้าง x ยาว) ๓๘๐ x ๔๐๐ มม.	จำนวน	๑๔๐ ม้วน
<u>รวม</u>		<u>๑,๑๙๐ ม้วน</u>

/งวดที่ ๓...

งวดที่ ๓ ส่งมอบภายใน ๑๕๐ วัน นับถัดจากวันลงนามในสัญญา ตามรายการ ดังนี้
ถุงพลาสติกชนิดม้วนจัดสรรให้ กองกษาปณ์ รั้งสิต ส่งมอบ ณ กองกษาปณ์ รั้งสิต

๑) ชนิดราคา ๑ บาท (กว้าง x ยาว) ๑๒๕ x ๑๖๕ มม. จำนวน ๒,๕๐๐ ม้วน
รวม ๒,๕๐๐ ม้วน

ถุงพลาสติกชนิดม้วนจัดสรรให้ กองบริหารเงินตรา รั้งสิต

๑) ชนิดราคา ๑ บาท (กว้าง x ยาว) ๑๒๕ x ๑๖๕ มม. จำนวน ๑,๓๐๐ ม้วน
๒) ชนิดราคา ๑ บาท (กว้าง x ยาว) ๓๘๐ x ๔๐๐ มม. จำนวน ๔๗๐ ม้วน
รวม ๑,๗๗๐ ม้วน

ถุงพลาสติกชนิดม้วนจัดสรรให้ สำนักงานธนารักษ์พื้นที่อุบลราชธานี

๑) ชนิดราคา ๑ บาท (กว้าง x ยาว) ๑๒๕ x ๑๖๕ มม. จำนวน ๘๔๐ ม้วน
๒) ชนิดราคา ๑ บาท (กว้าง x ยาว) ๓๘๐ x ๔๐๐ มม. จำนวน ๒๑๐ ม้วน
รวม ๑,๐๕๐ ม้วน

ถุงพลาสติกชนิดม้วนจัดสรรให้ สำนักงานธนารักษ์พื้นที่นครสวรรค์

๑) ชนิดราคา ๑๐ บาท (กว้าง x ยาว) ๑๒๕ x ๑๘๕ มม. จำนวน ๒๕๖ ม้วน
๒) ชนิดราคา ๕ บาท (กว้าง x ยาว) ๑๒๕ x ๑๘๕ มม. จำนวน ๒๕๖ ม้วน
๓) ชนิดราคา ๒ บาท (กว้าง x ยาว) ๑๒๕ x ๑๖๕ มม. จำนวน ๑๘๐ ม้วน
๔) ชนิดราคา ๑ บาท (กว้าง x ยาว) ๑๒๕ x ๑๖๕ มม. จำนวน ๑,๐๐๐ ม้วน
๕) ชนิดราคา ๑๐ บาท (กว้าง x ยาว) ๓๘๐ x ๔๐๐ มม. จำนวน ๘๐ ม้วน
๖) ชนิดราคา ๕ บาท (กว้าง x ยาว) ๓๘๐ x ๔๐๐ มม. จำนวน ๙๐ ม้วน
๗) ชนิดราคา ๒ บาท (กว้าง x ยาว) ๓๘๐ x ๔๐๐ มม. จำนวน ๔๐ ม้วน
๘) ชนิดราคา ๑ บาท (กว้าง x ยาว) ๓๘๐ x ๔๐๐ มม. จำนวน ๒๔๐ ม้วน
รวม ๒,๑๔๒ ม้วน

งวดที่ ๔ ส่งมอบภายใน ๑๘๐ วัน นับถัดจากวันลงนามในสัญญา ตามรายการ ดังนี้
ถุงพลาสติกชนิดม้วนจัดสรรให้ กองกษาปณ์ รั้งสิต ส่งมอบ ณ กองกษาปณ์ รั้งสิต

๑) ชนิดราคา ๑ บาท (กว้าง x ยาว) ๑๒๕ x ๑๖๕ มม. จำนวน ๒,๑๐๐ ม้วน
รวม ๒,๑๐๐ ม้วน

ถุงพลาสติกชนิดม้วนจัดสรรให้ กองบริหารเงินตรา รั้งสิต

๑) ชนิดราคา ๑๐ บาท (กว้าง x ยาว) ๑๒๕ x ๑๘๕ มม. จำนวน ๖๔๐ ม้วน
๒) ชนิดราคา ๕ บาท (กว้าง x ยาว) ๑๒๕ x ๑๘๕ มม. จำนวน ๑,๗๐๐ ม้วน
๓) ชนิดราคา ๒ บาท (กว้าง x ยาว) ๑๒๕ x ๑๖๕ มม. จำนวน ๓๔๐ ม้วน
๔) ชนิดราคา ๑ บาท (กว้าง x ยาว) ๑๒๕ x ๑๖๕ มม. จำนวน ๑,๐๐๐ ม้วน
๕) ชนิดราคา ๕ บาท (กว้าง x ยาว) ๓๘๐ x ๔๐๐ มม. จำนวน ๒๒๔ ม้วน
๖) ชนิดราคา ๑ บาท (กว้าง x ยาว) ๓๘๐ x ๔๐๐ มม. จำนวน ๕๐๐ ม้วน
รวม ๔,๔๐๔ ม้วน

ถุงพลาสติกชนิดม้วนจัดสรรให้ สำนักงานธนารักษ์พื้นที่ขอนแก่น

๑) ชนิดราคา	๑๐ บาท	(กว้าง x ยาว) ๑๒๕ x ๑๘๕ มม.	จำนวน	๒๐๘ ม้วน
๒) ชนิดราคา	๕ บาท	(กว้าง x ยาว) ๑๒๕ x ๑๘๕ มม.	จำนวน	๑๘๐ ม้วน
๓) ชนิดราคา	๒ บาท	(กว้าง x ยาว) ๑๒๕ x ๑๖๕ มม.	จำนวน	๑๐๐ ม้วน
๔) ชนิดราคา	๑ บาท	(กว้าง x ยาว) ๑๒๕ x ๑๖๕ มม.	จำนวน	๕๖๐ ม้วน
<u>รวม</u>				<u>๑,๐๕๔ ม้วน</u>

ทั้งนี้ ถุงพลาสติกชนิดม้วนสำหรับบรรจุเหรียญกษาปณ์หมุนเวียนทุกชนิดราคาที่จะต้องส่งมอบ
ณ สำนักงานธนารักษ์พื้นที่ตามที่กรมธนารักษ์กำหนดข้างต้น หรือตามจำนวนที่กองบริหารเงินตรากำหนด
จะต้องส่งมอบให้คณะกรรมการตรวจรับพัสดุรับ ณ กองบริหารเงินตรา ก่อนส่งทุกครั้ง

๕. หลักเกณฑ์ในการพิจารณาคัดเลือกข้อเสนอ

เสนอรายละเอียดถูกต้องตามเงื่อนไขและรายละเอียดคุณลักษณะเฉพาะที่กำหนดและใช้เกณฑ์
ราคาโดยพิจารณาจากราคาแต่ละประเภท (ตามขนาดของถุงพลาสติกชนิดม้วนฯ)

๖. วงเงินงบประมาณ

วงเงินงบประมาณในการจัดซื้อจัดจ้าง ราคารวมภาษีมูลค่าเพิ่ม ๗% จำนวน ๓๓,๒๐๒,๖๑๒ บาท
(สามสิบสามล้านสองแสนสองพันหกร้อยสิบสองบาทถ้วน) เบิกจ่ายจากเงินทุนหมุนเวียนการบริหารจัดการ
เหรียญกษาปณ์ ทรัพย์สินมีค่าของรัฐและการทำของ ประจำปีงบประมาณ พ.ศ. ๒๕๖๙

๗. เงื่อนไขและการจ่ายเงิน

กรมธนารักษ์จะชำระเงินค่าจ้างเหมาทำถุงพลาสติกชนิดม้วนสำหรับบรรจุเหรียญ ซึ่งได้รวม
ค่าภาษีมูลค่าเพิ่ม ตลอดจนภาษีอากรอื่น ๆ และค่าใช้จ่ายทั้งปวงแล้วให้แก่ผู้รับจ้าง จำนวน ๔ งวด
เมื่อผู้รับจ้างได้ปฏิบัติงานตามสัญญา ในแต่ละงวดแล้วเสร็จถูกต้องครบถ้วนตามสัญญา และคณะกรรมการ
ตรวจรับพัสดุที่กรมธนารักษ์ แต่งตั้งได้ทำการตรวจรับมอบงานเรียบร้อยแล้ว ทั้งนี้ การจ่ายเงินให้เป็นไปตาม
ระเบียบและแนวทางปฏิบัติของทางราชการ

๘. อัตราค่าปรับ

๘.๑ กรณีที่ผู้รับจ้างนำงานที่รับจ้างไปจ้างช่วงให้ผู้อื่นทำอีกทอดหนึ่งโดยไม่ได้รับอนุญาต
จากกรมธนารักษ์จะกำหนดค่าปรับสำหรับการฝ่าฝืนดังกล่าวเป็นจำนวนร้อยละ ๑๐.๐๐ ของวงเงินของ
งานจ้างช่วงนั้น

๘.๒ กรณีที่ผู้รับจ้างปฏิบัติผิดสัญญานอกจากข้อ ๘.๑ จะกำหนดค่าปรับเป็นอัตรารายวัน
ในอัตราร้อยละ ๐.๒๐ (ศูนย์จุดสองศูนย์) ของราคาส่งของที่ยังมิได้รับมอบในแต่ละงวด

๙. การกำหนดระยะเวลาการรับประกันความชำรุดบกพร่อง

๙.๑ ผู้รับจ้างต้องรับประกันความเสียหายอันเนื่องจากการใช้งานตามปกติของถุงพลาสติกชนิดม้วน
เป็นระยะเวลา ๑ ปี นับถัดจากวันรับมอบ

๙.๒ ภายใน ๑ ปี นับถัดจากวันที่กรมธนารักษ์ได้รับมอบ หากพบว่า ถุงพลาสติกชนิดม้วน
มีรายละเอียดคุณลักษณะเฉพาะไม่เป็นไปตามที่กรมธนารักษ์กำหนด มีความชำรุดหรือขาดจำนวนใน Pack
ที่ไม่ได้สุ่มตัวอย่าง กรมธนารักษ์ขอสงวนสิทธิ์ที่จะใช้ดุลยพินิจในการปรับหรือให้ผู้รับจ้างนำถุงพลาสติกชนิดม้วน
ที่เหลือกลับไปแก้ไขใหม่ หรือนำถุงเท่าจำนวนที่เป็นปัญหามาชดเชยให้กรมธนารักษ์ภายใน ๓๐ วัน นับถัดจาก
วันที่ได้รับแจ้งความชำรุดบกพร่อง

๙.๓ การส่งคืนถุงพลาสติกชนิดม้วนกรณีพบว่า มีความชำรุดบกพร่อง ผู้รับจ้างจะส่งคืนให้กับผู้ว่าจ้างหลังจากส่งมอบถุงพลาสติกชนิดม้วนครบถ้วนตามสัญญา

๙.๔ ผู้รับจ้างต้องนำถุงพลาสติกชนิดม้วนที่มีคุณสมบัติถูกต้องมาชดเชยให้ผู้ว่าจ้างตามจำนวนที่มีปัญหาภายใน ๓๐ วัน นับถัดจากวันที่ได้รับแจ้งความชำรุดบกพร่อง

๑๐. รายละเอียดอื่น ๆ

๑๐.๑ ผู้ยื่นข้อเสนอต้องส่งตัวอย่างถุงพลาสติกชนิดม้วน ขนาดละ ๑ ม้วน โดยจะพิมพ์ข้อความตามที่กรมธนารักษ์กำหนดหรือไม่ก็ได้ เพื่อประกอบการพิจารณา โดยกรมธนารักษ์เป็นผู้ตรวจสอบ (ในการทดสอบตามคุณสมบัติข้อ ๓.๙ การทดสอบตัวอย่างถุงพลาสติกชนิดม้วนฯ จะทดสอบการใช้งานจริงกับเครื่องบรรจุเหรียญอัตโนมัติฯ จนหมดทั้งม้วน ระหว่างการทดสอบเครื่องฯ ต้องไม่หยุดการทำงานเกินกว่า ๓ ครั้ง หากเครื่องฯ ที่ทำการทดสอบหยุดการทำงานโดยสาเหตุเกิดจากปัจจัยอื่นที่ไม่ใช่ถุงพลาสติกชนิดม้วนฯ ที่นำมาทดสอบจะไม่นับครั้งในการหยุดทำงานเครื่องฯ ทดสอบ โดยการวินิจฉัยความผิดพลาดจากการทดสอบแต่ละครั้งให้ถือว่า ผลการวินิจฉัยของคณะกรรมการพิจารณาผลการประกวดราคาอิเล็กทรอนิกส์ร่วมกับผู้ใช้งานเป็นที่สิ้นสุด โดยผู้ยื่นข้อเสนอต้องไม่มีข้อโต้แย้ง และการตรวจสอบตัวอย่างถุงฯ ตามข้อ ๓.๘ จะทำการทดสอบโดยบรรจุเหรียญกษาปณ์ตามชนิดราคาและจำนวนที่กำหนดหน้าถุง และปล่อยถุงฯ ลงจากระดับความสูง ๑.๕ เมตร ๕ ตัวอย่างๆ ละ ไม่น้อยกว่า ๕ ครั้ง โดยรอยขีด ทั้งกันถุง ด้านซ้าย และด้านขวา ต้องไม่มีส่วนใดส่วนหนึ่งแตก กรณีจากการทดสอบตัวอย่างตามรายละเอียดคุณลักษณะเฉพาะฯ ข้อ ๓.๘ และข้อ ๓.๙ กรมธนารักษ์จะแจ้งให้ผู้ยื่นข้อเสนอเข้าร่วมดูการทดสอบได้ ณ กองบริหารเงินตรา ตำบลคลองหนึ่ง อำเภอคลองหลวง จังหวัดปทุมธานี ทั้งนี้ สำหรับวันและเวลาจะแจ้งให้ทราบอีกครั้ง) ยกเว้นการตรวจสอบรายละเอียดข้อ ๓.๕ จะส่งให้สถาบันอื่นที่ทางราชการให้ความเชื่อถือ ทำการตรวจสอบตามมาตรฐาน ดังนี้

- ๑) ASTM D ๘๘๒-๑๘ Tensile Properties of Thin Plastic Sheeting
- ๒) ASTM F ๘๘๘/F๘๘๘m-๒๑ Seal Strength of Flexible Barrier Materials
- ๓) ISO ๔๕๙๓-๑๙๙๓ Plastics - Film and Sheeting - Determination of thickness by mechanical scanning
- ๔) ทดสอบความต้านทานแรงดึงขาดและการยึดตัว
 - อัตราเร็วในการดึง ๕๐๐ มิลลิเมตรต่อนาที
- ๕) ความแข็งแรงของรอยขีด
 - อัตราเร็วในการดึง ๒๗๕ มิลลิเมตรต่อนาที

ทั้งนี้ ผู้ยื่นข้อเสนอต้องเป็นผู้ชำระค่าใช้จ่ายในการทดสอบดังกล่าว

๑๑. การตรวจรับ

๑๑.๑ ตรวจนับจำนวน Pack ของถุงพลาสติกชนิดม้วนที่ส่งมอบทั้งหมด

๑๑.๒ สุ่มตัวอย่างไม่น้อยกว่าร้อยละ ๓ จากข้อ ๑๑.๑ เพื่อตรวจนับจำนวนใน Pack

๑๑.๓ สุ่มตัวอย่างถุงในข้อ ๑๑.๒ จำนวนไม่น้อยกว่า ๑๐ ใบ เพื่อนำไปตรวจสอบรายละเอียดคุณลักษณะเฉพาะตามที่กรมธนารักษ์กำหนด สำหรับการตรวจรับข้อ ๓.๕ ผู้รับจ้างต้องเป็นผู้รับผิดชอบค่าใช้จ่ายในทดสอบกับสถาบันอื่นที่ทางราชการให้ความเชื่อถือ

๑๑.๔ สุ่มตัวอย่างม้วนถุงพลาสติกจากข้อ ๑๑.๒ จำนวนไม่น้อยกว่า ๓ ม้วน เพื่อนำไปตรวจนับจำนวนถุง พร้อมทั้งทดสอบการใช้งานจริงกับเครื่องบรรจุเหรียญอัตโนมัติฯ จนหมดทั้งม้วน

๑๑.๕ หากผลการตรวจสอบพบว่า มีถุงพลาสติกชนิดม้วนฯ มีคุณสมบัติไม่เป็นไปตามที่กำหนดปะปนมากับถุงที่สุ่มตัวอย่าง กรมธนารักษ์ขอสงวนสิทธิ์ที่จะไม่ตรวจรับถุงพลาสติกชนิดม้วนฯ รายการนั้นทั้งหมดที่ส่งมอบ ทั้งนี้ ผู้รับจ้างจะนำถุงจำนวนทั้งหมดกลับไปแก้ไขหรือคัดเลือกเฉพาะถุงที่มีคุณสมบัติไม่ถูกต้องกลับไปแก้ไขก็ได้

ข้อความที่พิมพ์ลงบนถุงพลาสติก ขนาด (กว้าง x ยาว) 125 x 165 มม.

เหรียญกษาปณ์

๒ บาท

จำนวน ๑๐๐ เหรียญ

ราคา ๒๐๐ บาท

กรมธนารักษ์

๑ ๐ ๑

ข้อความที่พิมพ์ลงบนถุงพลาสติก ขนาด (กว้าง x ยาว) 125 x 165 มม.

เหรียญกษาปณ์

๑ บาท

จำนวน ๑๐๐ เหรียญ

ราคา ๑๐๐ บาท

กรมธนารักษ์



ข้อความที่พิมพ์ลงบนถุงพลาสติก ขนาด (กว้าง x ยาว) 125 x 185 มม.

เหรียญกษาปณ์

๑๐ บาท

จำนวน ๑๐๐ เหรียญ

ราคา ๑,๐๐๐ บาท

กรมธนารักษ์



ข้อความที่พิมพ์ลงบนถุงพลาสติก ขนาด (กว้าง x ยาว) 125 x 185 มม.

เหรียญกษาปณ์

๕ บาท

จำนวน ๑๐๐ เหรียญ

ราคา ๕๐๐ บาท

กรมธนารักษ์



ข้อความที่พิมพ์ลงบนถุงพลาสติก ขนาด (กว้าง x ยาว) 380 x 400 มม.

เหรียญกษาปณ์

๑๐ บาท

จำนวน ๑,๐๐๐ เหรียญ

ราคา ๑๐,๐๐๐ บาท

กรมธนารักษ์



ข้อความที่พิมพ์ลงบนถุงพลาสติก ขนาด (กว้าง x ยาว) 380 x 400 มม.

เหรียญกษาปณ์

๕ บาท

จำนวน ๑,๐๐๐ เหรียญ

ราคา ๕,๐๐๐ บาท

กรมธนารักษ์



ข้อความที่พิมพ์ลงบนถุงพลาสติก ขนาด (กว้าง x ยาว) 380 x 400 มม.

เหรียญกษาปณ์

๒ บาท

จำนวน ๑,๐๐๐ เหรียญ

ราคา ๒,๐๐๐ บาท

กรมธนารักษ์



ข้อความที่พิมพ์ลงบนถุงพลาสติก ขนาด (กว้าง x ยาว) 380 x 400 มม.

เหรียญกษาปณ์

๑ บาท

จำนวน ๑,๐๐๐ เหรียญ

ราคา ๑,๐๐๐ บาท

กรมธนารักษ์



แกนหมุนอุทกสถิตใต้น้ำ

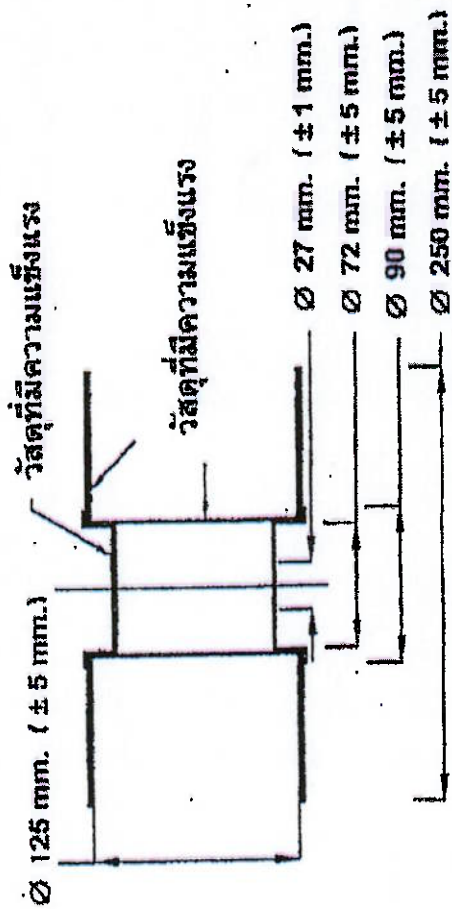
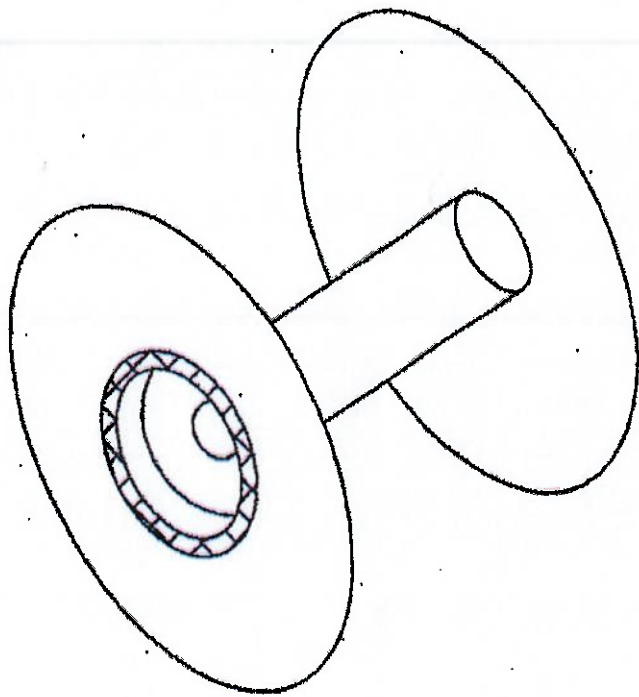
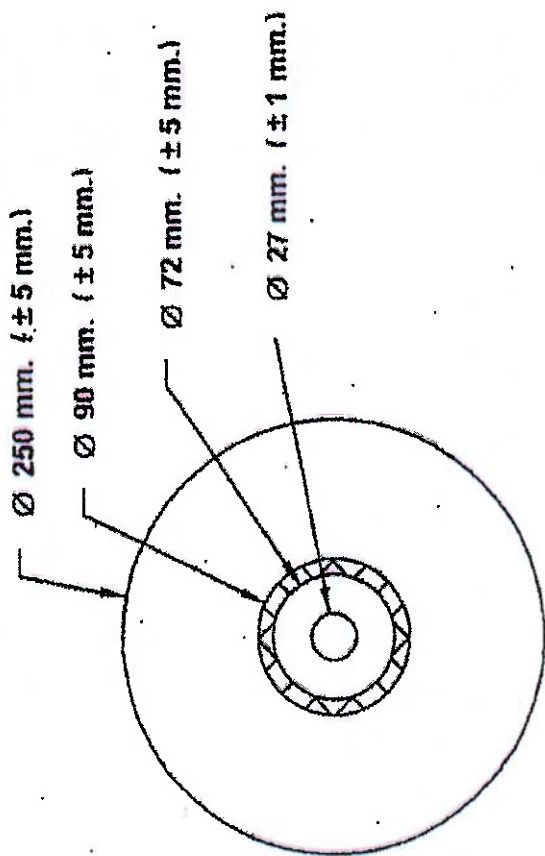

Signature and initials in blue ink.

แกนม้วนลวดพลาสติกใบใหญ่

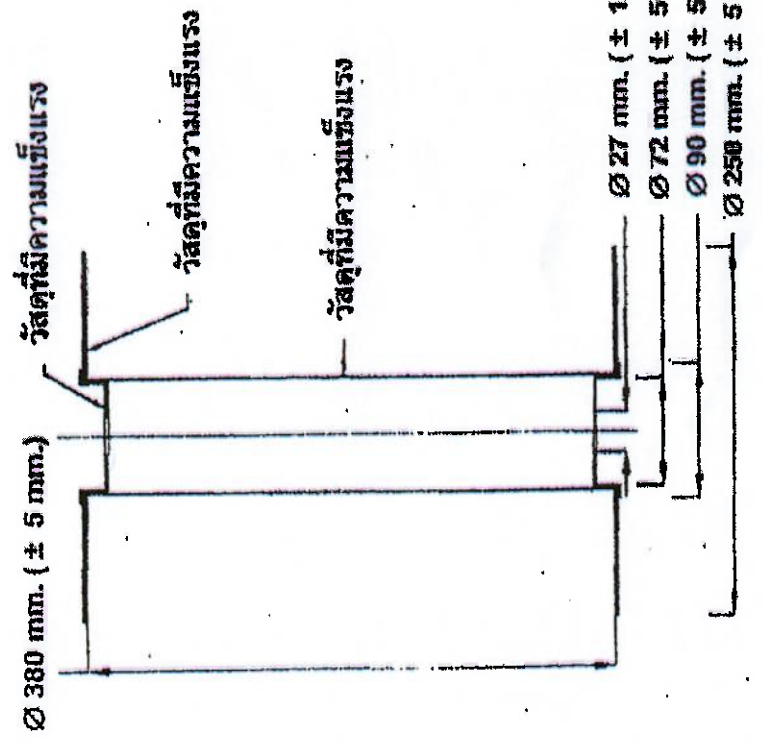
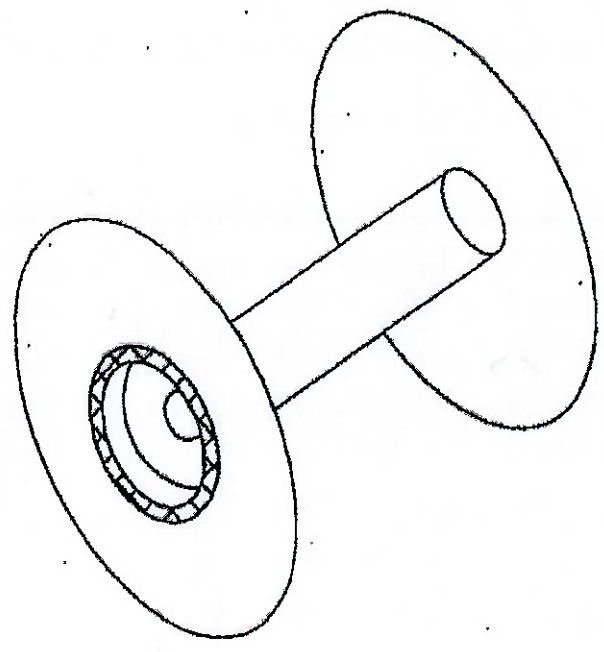
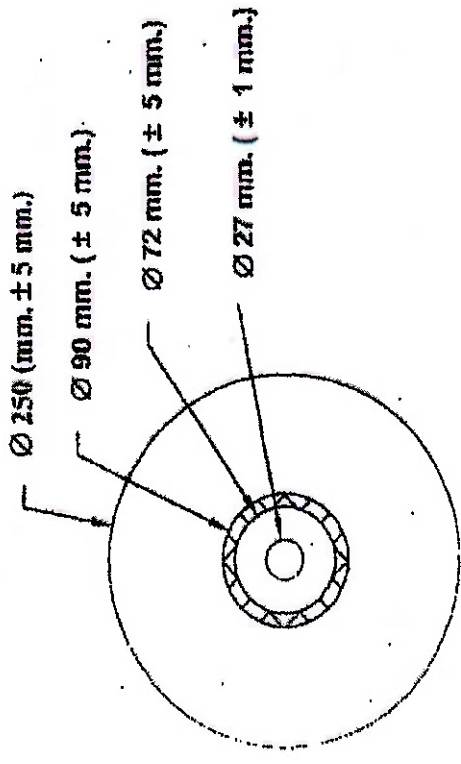

Handwritten signature or initials in blue ink.